

NUMÉRIQUE ET GRATUITE, RETROUVEZ TOUS LES MOIS LA NOUVELLE REVUE SIGNÉE KSP REPORTAGES

NEWS | KSP GRAND | REPORTAGES | INTERVIEW | INTERNATIONAL | NATIONAL | PRODUITS | AUTO | VIDÉO

KARTCOM

ONLINE KARTING DOCUMENT

NEWS #3

FFSA

PREMIÈRES COUPES
ET PREMIERS CHAMPIONS
EN FRANCE

CHALEUR EN PISTE

À CASTELLETTO POUR LE
ROTAX EURO CHALLENGE

INTERVIEW

RETOUR SUR LA SAISON KARTING DE LA WSK
AVEC LUCA DE DONNO

EURO CIK 2014 KF ET KFJ DÉJÀ LA MI-TEMPS

#3 SOMMAIRE

004 EDITORIAL

007 NEWS

- ➔ Course Club KZ 125 à Laval
- ➔ Rassemblement National des EFK
- ➔ Le plaisir de la simulation au Mans
- ➔ Contrôles des pneus et de l'essence réussis au Mans
- ➔ Milane Pételet
- ➔ Raucci en F3 au Brésil
- ➔ Déjà un podium en Indy Lights pour Baron
- ➔ Coppa dei Campioni
- ➔ CIK - Une nouvelle fixation de carénage
- ➔ La WSK Promotion toujours à la pointe de la retransmission TV
- ➔ Disparition de Michel Fabre
- ➔ Calendrier des prochaines courses

031 KSP GRAND

033 REPORTAGE

- ➔ Mémorial Senna, une réussite malgré la pluie !

037 INTERVIEW

- ➔ Entretien avec Luca De Donno

041 INTERNATIONAL

- ➔ La Conca • European Championship KF & KFJ
- ➔ Zuera • European Championship KF & KFJ
- ➔ Castelletto • Rotax Euro Challenge

081 NATIONAL

- ➔ Le Mans • Coupe de France KZ125 & Gentleman
- ➔ Ledenon • Championnat de France Superkart
- ➔ Varennes / Allier • Lancement de la NSK 2014
- ➔ Ostricourt • Championnat de France FFSA

125 PRODUIT

- ➔ Alpha Karting
- ➔ Action Karting
- ➔ ITAKA

127 CIRCUIT

- ➔ Genk
- ➔ Salbris
- ➔ Le Mans

133 AUTO

- ➔ F4: Boccolacci en seigneur à Pau
- ➔ FR 2.0 : Alexander Albon : « J'ai conscience de devoir bien faire »

145 VIDEO

- ➔ Alex Baron Indy Lights (Long Beach 2014) Reportage L'EQUIPE TV
- ➔ Superkart à Hockenheim • Henrick Lilja • PVP-PVP
- ➔ European Championship 2014 La Conca • finale KF
- ➔ European Championship 2014 La Conca • finale KFJ

025 LA WSK PROMOTION TOUJOURS À LA POINTE DE LA RETRANSMISSION TV



059

ZUERA
EUROPEAN
CHAMPIONSHIP
KF & KFJ

081 LE MANS COUPE DE FRANCE KZ125 & GENTLEMAN



141

FR 2.0 :
ALEXANDER
ALBON



ALEX BARON
INDY LIGHTS

145

LE PLAISIR DE
LA SIMULATION
AU MANS

009



037

ENTRETIEN AVEC
LUCA DE DONNO



069

CASTELLETTO
ROTAX EURO
CHALLENGE

VARENNES
LANCLEMENT DE
LA NSK 2014

095



LA COMPÉTITION 2014 BAT SON PLEIN

Depuis mai, la compétition karting, aussi bien nationale qu'internationale est entrée dans ses trois mois les plus denses avant la pause d'août. Les Championnats d'Europe CIK-FIA KF et KF-Junior sont déjà à mi-parcours, de même que l'Euro Challenge Rotax. En France, les deux premiers titres de Champion de France ont déjà été décernés.

La qualité et l'intensité des courses réussit à faire oublier un instant les difficultés économiques qui freinent le développement de la compétition karting, malgré l'attrait toujours vif pour ce sport. Les organisateurs font des efforts pour assurer une meilleure

médiatisation, notamment au niveau des Live TV sur internet qui se répandent rapidement, mais la diffusion sur les chaînes conventionnelles reste l'exception.

Kartcom News a désormais adopté son rythme de croisière et le succès se confirme, notamment à l'international avec une forte progression des lecteurs de la version anglaise. L'arrivée du nouveau magazine numérique et gratuit de KSP Reportages a quelque peu bousculé le paysage médiatique du karting, induisant des réactions de la part des autres supports, pour le plus grand bien de la discipline.

RENDEZ-VOUS DÉBUT JUILLET POUR LE NUMÉRO 4 DE KARTCOM NEWS

avec le lancement des Championnats d'Europe KZ et KZ2, ainsi que du Trophée Académie de la CIK-FIA, la 3e manche européenne des KF, le Championnat de France de Superkart et deux épreuves de la NSK. Dans le même temps, le Championnat d'Italie de F4 aura vécu ses deux premières compétitions.

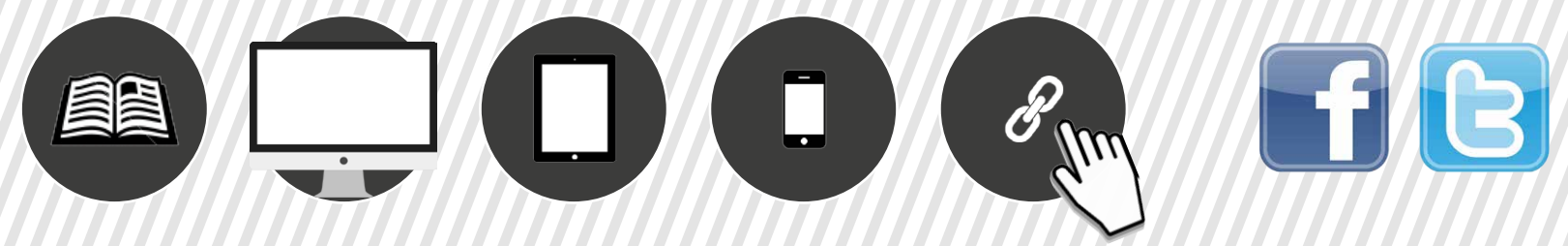

KARTCOM NEWS #3 Communication document Réalisé par la société KSP Reportages 13 avenue Eugène Pelletan 94400 Vitry-sur-Seine - France +33 1 46 82 60 12 +33 6 08 26 61 11 office@kartcom-news.com	RESPONSABLE PUBLICATION Philippe Kalmès RESPONSABLE RÉDACTION Frédéric Billet DIRECTION ARTISTIQUE Céline Quiros PHOTOGRAPHE Guillaume Veuve • Chris Walker • Philippe Kalmès	TRADUCTION Mary-Ann Horley ADMINISTRATIF Cristina Kalmès, Annie Dujols REPORTAGE & COMMUNIQUÉ Service presse FFSA • CIK-FIA • Prodiff • Kartcom • Renault Sport	PHOTOGRAPHIES KSP Photo Agency (Guillaume Veuve & Philippe Kalmès) • DPPI • Renault Sport • Kart'im DIFFUSION Gratuite Ce document numérique a été diffusé à 16 000 exemplaires	CIK-FIA KARTING AWARDS KSP Agency Chosen As CIK-FIA «BEST PHOTOGRAPH» in 2007 • 2008 • 2011 • 2012 and 2013. STARS & MÉTIERS 2012 Prix départemental (94) «Dynamique commerciale»
--	---	---	--	--

TOUTE REPRODUCTION TOTALE OU PARTIELLE EST STRICTEMENT INTERDITE SANS AUTORISATION PRÉALABLE FAITE AUPRÈS DE LA SOCIÉTÉ KSP REPORTAGES

Sodi

LA PERFORMANCE MADE IN FRANCE

SODIKART.COM



COURSE CLUB KZ 125 À LAVAL

DANS LE CADRE DU RASSEMBLEMENT INTERNATIONAL DES KARTS HISTORIQUES QUI SE DÉROULE LES 7 ET 8 JUIN SUR LE CIRCUIT DE LAVAL, UNE COURSE KZ 125 EST PRÉVUE AFIN DE MONTRER AU PUBLIC PRÉSENT, L'ÉVOLUTION DU KARTING.

L'ASK Laval organise cette compétition le dimanche 8 juin 2014 en mettant à la clé, 8.000 € de dotations. Le premier gagnera 3.000 €, le deuxième, 2.000 € et le troisième 1.000 €. Les 2.000 € restants seront à remporter par un tirage au sort. L'engagement est de 100 € incluant les droits de piste.

Attention, les places sont limitées à 36 pilotes !

Les inscriptions sont à retourner à Didier Turpin 83 rue d'Avesnières 53000 LAVAL à l'aide du belltin d'inscription à télécharger ci-dessous.

KARTING-LAVAL.FR



RASSEMBLEMENT NATIONAL DES EFK : TOUS AU CASTELLET LE 29 OCTOBRE

LA DATE RETENUE POUR LE TROISIÈME RASSEMBLEMENT NATIONAL A ÉTÉ FINALISÉE. LES ÉLÈVES ET L'ENCADREMENT DES QUELQUES 38 EFK DE FRANCE SE RETROUVERONT LE MERCREDI 29 OCTOBRE 2014 AU CASTELLET (83).

FFSA-EFK.COM

INTERNET : LE NOUVEAU SITE DES EFK EST EN COURS DE FINALISATION

Le réseau national des EFK aura très prochainement droit à un nouveau site internet. La FFSA et ses partenaires, en train d'œuvrer sur l'ergonomie et la présentation de cet indispensable outil de promotion et de communication, envisagent une ouverture du nouveau www.ffsa-efk.com avant l'heure des congés estivaux.

L'EFK ANCENIS EST OUVERTE !

L'EFK Ancenis a ouvert ses portes le 19 mars dernier. Les élèves de cette nouvelle structure dont les cours ont lieu un mercredi sur deux et sont placés sous la houlette de Pierre Lemarié (moniteur diplômé d'Etat), bénéficieront par ailleurs des équipements du circuit Roger Gaillard. Notons que la piste chère à l'équipe de l'ASK Ancenis que préside Stéphane Grevet, est dotée depuis quelques semaines d'une tribune flamboyante neuve d'une capacité d'accueil de quelque 500 spectateurs !

LES ÉLÈVES DE L'EFK DU HAINAUT À L'HONNEUR

Félicitations aux élèves de l'EFK du Hainaut pour les résultats obtenus lors de

la course amicale d'Abbeville, organisée en mars dernier et plus particulièrement à Andréa (vainqueur), Steven (deuxième et auteur du meilleur temps en course), Théau (troisième), Sumiyya (quatrième), Antoine (sixième) et enfin à Méline qui termine sa première course en septième position.



Par Frederic Billet / © Photo KSP - Philippe Kalmès

LE PLAISIR DE LA SIMULATION AU MANS

LEMANS-KARTING.COM

LE VINGT QUATRE, SUPERBE BÂTIMENT D'ACCUEIL DU NOUVEAU CIRCUIT LE MANS KARTING INTERNATIONAL, S'EST RÉCEMMENT DOTÉ D'UNE SALLE DE JEUX DÉDIÉE AUX SIMULATEURS DE PILOTAGE EN COMPLÉMENT DE SES INFRASTRUCTURES DE RÉCEPTION ET DE RESTAURATION.

Implanté sur une quinzaine de sites en France et en Europe, le système Ellip6 équipe le site du Mans avec 6 simulateurs dont la particularité est d'être mobiles sur 6 axes. Gamer reconnu et titré au niveau international, Christophe Bailly – alias Dolphins – nous a présenté une partie des possibilités étendues de ces machines. Plus de 50 circuits sont disponibles au volant d'une vingtaine de voitures, dont le comportement a été modélisé en collaboration avec de vrais pilotes et des ingénieurs. F1, LMP1, GT, Rallye, Tourisme, le choix est vaste, d'autant que les voitures possèdent plusieurs types de réglage en fonction des tracés.

Les prestations sont personnalisantes à loisir en plus des sessions de base à partir de 10 €. On peut facilement organiser un challenge à plusieurs pilotes en choisissant la durée des essais libres, des qualifications et de la course. Le rêve de Dolphins serait d'organiser des vraies 24 Heures du Mans, en virtuel. A deux pas du véritable circuit des 24 Heures, cela ne manquerait pas d'allure !

Centrée sur le plaisir de piloter et de courir contre des adversaires, l'expérience Ellip6 est très convaincante. Réalisme poussé et sensations fortes sont garantis dans les baquets des simulateurs. Au-delà du simple jeu, Ellip6 offre d'excellentes possibilités d'entraînement pour les pilotes comme le précise Olivier Panis : « C'est un outil magique, autant pour s'entraîner que pour le plaisir ! »



Par Frederic Billet / © Photo KSP - Philippe Kalmès

FFSA : CONTRÔLES DES PNEUS ET DE L'ESSENCE RÉUSSIS AU MANS

LA COUPE DE FRANCE KZ 125 INAUGURAIT AU MANS LES NOUVELLES PROCÉDURES DE CONTRÔLE DES PNEUS EN L'ABSENCE DE PARC FERMÉ, EN PLUS DU CONTRÔLE DE L'ESSENCE EN PROVENANCE D'UNE STATION SERVICE PROCHE. LES RESPONSABLES TECHNIQUES DE LA MANIFESTATION, PATRICK BAUSOLA ET JEAN-PIERRE BAUDRY, SE MONTRAIENT TRÈS SATISFAITS À L'ISSUE DE LA COMPÉTITION.

■ ■ Nous avons fait beaucoup de prévention pendant les essais libres et au briefing. 100 % des pneus ont été vérifiés avec le MiniRae Lite: aucun problème ! En liaison avec la lecture des code-barres sur les gommes, tout s'est très bien passé. On peut dire que le parc fermé n'a manqué à personne ! C'est plus simple comme ça et on gagne du temps. Pour le carburant, nous avons également contrôlé tous les concurrents. En plus nous avons pu vérifier 47 volumes, soit environ la moitié du plateau, ce qui n'est pas mal du tout !"

FFSAKARTING.ORG

FFSA

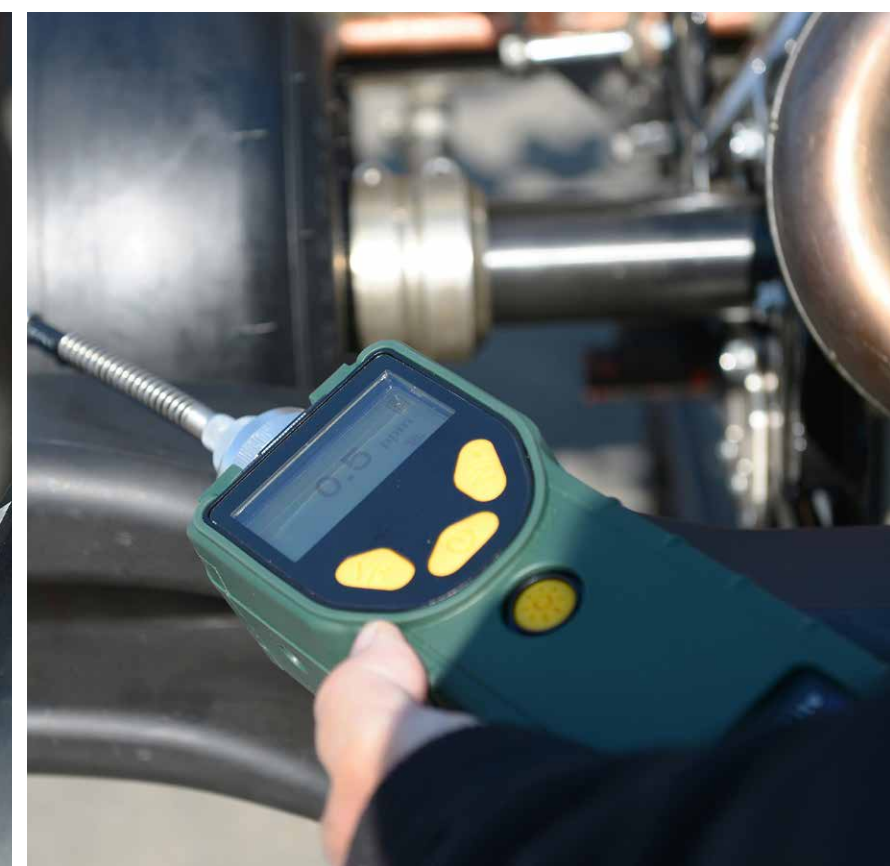



Par Frédéric Billet / © Photo KSP - Philippe Kalmès

MILANE PÉTELET, DE SOLIDES AMBITIONS EN MINIME AVEC ALPHA

POUR SA 3^E SAISON EN CATÉGORIE MINIME, MILAN PÉTELET VISE LE HAUT DU TABLEAU AU VOLANT DE SON NOUVEAU CHÂSSIS ALPHA. APRÈS DEUX PREMIÈRES VICTOIRES, À ARVILLERS ET À SOUCY, IL OCCUPE LA TÊTE DU CLASSEMENT PROVISOIRE DU CHAMPIONNAT RÉGIONAL ILE-DE-FRANCE, MAIS AUSSI CELUI DE LA NOUVELLE SÉRIE STARS OF KARTING.



De puis ses débuts en 2011 dans la catégorie Minikart, Milane a considérablement progressé. Il faut dire qu'il vit dans une famille passionnée par la compétition. Avant de faire du karting, Milane s'était lancé dans le motocross, mais il a préféré changer de discipline à la suite d'une mauvaise chute sur deux-roues. S'il pointait seulement 29^e du Championnat de France Minime en 2012, c'est au 6^e rang qu'il achevait la compétition nationale en 2013 après être monté sur la 2^e marche du podium à Angerville.

2014 s'annonce comme une année particulièrement importante pour Milane Pételet qui est bien décidé à réussir cette étape avant de poursuivre sa carrière dans les catégories supérieures et plus tard en sport auto. C'est l'expérimenté Freddy Martins qui s'occupe désormais en exclusivité de Milane avec la mission de l'accompagner dans la conquête du titre de Champion de France qui s'ouvrira dès la fin du mois de mai lors de l'épreuve d'Ostricourt.

RAUCCI EN F3 AU BRÉSIL

GIULIANO RAUCCI AVAIT RÉALISÉ DES PERFORMANCES PROMETTEUSES DÈS LE DÉBUT DE SAISON EN KF-JUNIOR, COMME SA MÉMORABLE POLE POSITION LORS DE LA WSK SUPER MASTER SERIES À SARNO. IL ÉTAIT PRÉVU QU'IL POURSUIVE JUSQU'À SON TERME UNE ANNÉE DE KARTING EN EUROPE AVANT DE PASSER EN MONOPLACE, EN ENTRAÎNEMENT TOUT D'ABORD APRÈS LE MONDIAL, PUIS EN COMPÉTITION POUR 2015.

Une situation nouvelle a récemment provoqué un changement d'orientation. Âgé de 15 ans, Giuliano a eu la possibilité de démarrer dès maintenant en F3 dans le team que possède son père au Brésil, le RR Racing Team, à côtés de plusieurs pilotes du même âge. Le choix a été effectué par le jeune pilote qui a su convaincre son père avec de solides arguments et c'est avec beaucoup

d'émotion que la décision a été prise au sein de la famille Raucci.

Déterminé à aller de l'avant, Giuliano reconnaît sans peine qu'il a beaucoup appris dans le karting européen qui est une école irremplaçable, grâce notamment à Ennio Gandolfi qui l'a formé et soutenu activement. Il ne tourne pas complètement le dos au karting puisqu'il continuera à

rouler dans les principaux championnats brésiliens en marge de ses entraînements au volant d'une Dallara F309 cette année avant de se lancer à plein temps dans la compétition automobile en 2015. Le choix n'est pas encore fixé pour cette échéance entre la F3 brésilienne, l'Eurocup en Formule Renault ou la F4.





NSK

National Series Karting
2014

LA SÉRIE N°1 EN FRANCE
AVEC PLUS DE 200 PILOTES PAR MEETING !*

*213 PILOTES / MEETING SUR L'ENSEMBLE DE L'ANNÉE 2013

DATES & CIRCUITS 2014

- NSK 1 : VARENNES S/ ALLIER - 16/18 MAI 2014
- NSK 2 : SALBRIS - 6/8 JUIN 2014
- NSK 3 : LE MANS - 27/29 JUIN 2014
- NSK 4 : ESSAY - 22/24 AOÛT 2014

INSCRIPTIONS & INFOS SUR ns-karting.com

CATÉGORIES

- ROTAX MAX
- X30 SENIOR
- ROTAX MAX MASTER
- ROTAX DD2/DD2 MASTER
- NATIONALE 150/160
- KRA 7-11
- KRA 11-15



Une organisation :

Par Frédéric Billet / © Photo DR

DÉJÀ UN PODIUM EN INDY LIGHTS POUR ALEX BARON

ALEX BARON POURSUIT BRILLAMMENT SON APPRENTISSAGE AMÉRICAIN EN INDY LIGHTS. IL EST MONTÉ SUR SON PREMIER PODIUM, AVEC UNE SECONDE PLACE DERRIÈRE SON COÉQUIPIER, L'EXPÉRIMENTÉ GABBY CHAVES (VICE CHAMPION 2013), À BARBER MOTORSPORTS PARK, APRÈS SEULEMENT 4 COURSES DANS LA CATÉGORIE.

Le voilà 5ème au classement général avec l'objectif de remporter rapidement une première victoire en Indy Lights. Alex vient d'effectuer ce week-end ses débuts sur le fameux ovale d'Indianapolis dans le cadre des rookies tests, un passage obligé avant de pouvoir s'élancer en course au volant de bolides qui tournent à 330 km/h de moyenne !

L'Equipe TV est venue faire un reportage sur lui lors de la course de Long Beach, il y a quelques semaines.



SUIVEZ LES AVENTURES AMÉRICAINES D'ALEX BARON SUR LA PAGE FACEBOOK DE 13E AVENUE.

COPPA DEI CAMPIONI LA TRADITION PERDURE !

LA COPPA DEI CAMPIONI D'ORIGINE EST DEVENUE UNE VÉRITABLE TRADITION AU SIÈCLE DERNIER ET LA VERSION ACTUELLE POUR KARTS HISTORIQUES SEMBLE BIEN SUIVRE CETTE VOIE. LE WEEK-END DU 18 MAI, LA TROISIÈME ÉDITION DE L'ÉPREUVE S'EST DÉROULÉE SUR LA PISTA AZZURRA A JESOLO (ITALIE), UN CIRCUIT LUI-MÊME CHARGÉ D'HISTOIRE.

Plus de 120 passionnés de six nationalités différentes ont fait la démonstration de leur équipement historique, le plus ancien (1959), le châssis bien sûr et non le pilote, datant des débuts du Karting. Organisée par l'Automotoclub Storico Italiano conformément aux lignes directrices de la CIK applicables aux karts historiques, l'épreuve a été suivie avec passion, dans la bonne humeur et la convivialité dès les premières heures de la matinée jusqu'à tard dans la nuit, à la fois sur la piste et en-dehors. C'était

fantastique de voir non seulement des champions d'autrefois mais aussi des concepteurs d'équipements novateurs ou de célèbres préparateurs de moteurs échanger des anecdotes du passé. Après la cérémonie de remise des prix et quelques discours de remerciement prononcés à l'adresse des auteurs de cette excellente promotion du patrimoine du Karting, chacun est rentré chez soi heureux à l'idée que dans un an, un autre épisode viendra enrichir la tradition de la Coppa dei Campioni.



UNE NOUVELLE FIXATION DE CARÉNAGE AVANT POUR LUTTER CONTRE LES INCIDENTS EN PISTE

LA CIK-FIA AVAIT ANNONCÉ FIN 2014 QU'ELLE ALLAIT TRAVAILLER À RENDRE LES COURSES PLUS JUSTES EN LUTTANT CONTRE LES MAUVAIS COMPORTEMENTS EN PISTE. UN DES MOYENS CHOISI POUR CELA, SERA L'UTILISATION DÈS 2015, D'UN NOUVEAU SYSTÈME DE FIXATION DU CARÉNAGE AVANT DESTINÉ À LIMITER LES CONTACTS ENTRE LES KARTS.

Depuis l'introduction des carrosseries sur les karts, en particulier le pare-chocs arrière, le comportement de certains pilotes, qui ont pris l'habitude de pousser d'autres compétiteurs, est devenu inacceptable. Le kart ressemble trop souvent à du stock-car. Frustrée par le manque d'action des différentes parties concernées, la CIK a constitué un petit groupe d'experts pour trouver une solution. La CIK a ensuite demandé à l'entreprise KG de tenter de traduire dans la réalité les idées proposées. Il est vite devenu évident qu'aucune solution viable ne pouvait être trouvée au niveau du pare-chocs arrière. La réflexion s'est orientée vers la partie avant du kart. KG a fait une proposition visant à créer un " kit de montage du carénage avant " spécial.

Après plusieurs essais de plus en plus concluants en piste, une solution satisfaisante a été trouvée. Avec ce nouveau montage, si un pilote pousse le pilote directement devant lui avec une force jugée supérieure à ce qui peut être toléré, soit une différence de vitesse supérieure à 5 km/h, le carénage avant quittera sa position initiale et se décalera vers le sol tout en restant solidaire du châssis. Le pilote fautif devra alors passer par la Zone de Réparation pour remettre correctement en place son spoiler. L'opération sera simple et rapide, mais très pénalisante au classement, incitant à réfléchir et provoquant à terme un réel changement de comportement sur la piste.

Le Conseil Mondial du Sport Automobile a d'ores et déjà validé cette nouvelle orientation

de la CIK-FIA. Le règlement technique ainsi que la procédure d'homologation des carrosserie sont prêts pour mettre en œuvre la nouvelle fixation dès le 1er janvier 2015 dans les Compétitions de la CIK-FIA. Les ASN pourront également appliquer cette nouvelle règle.

Un processus d'homologation suffisamment strict assurera une parfaite similitude entre tous les modèles qui devront réagir aux chocs de la même manière. Les tests réalisés en collaboration avec plusieurs fabricants ne laissent pas planer de doute sur ce point, plusieurs modèles ayant déjà satisfaits à ces critères rigoureux.

EN SAVOIR +

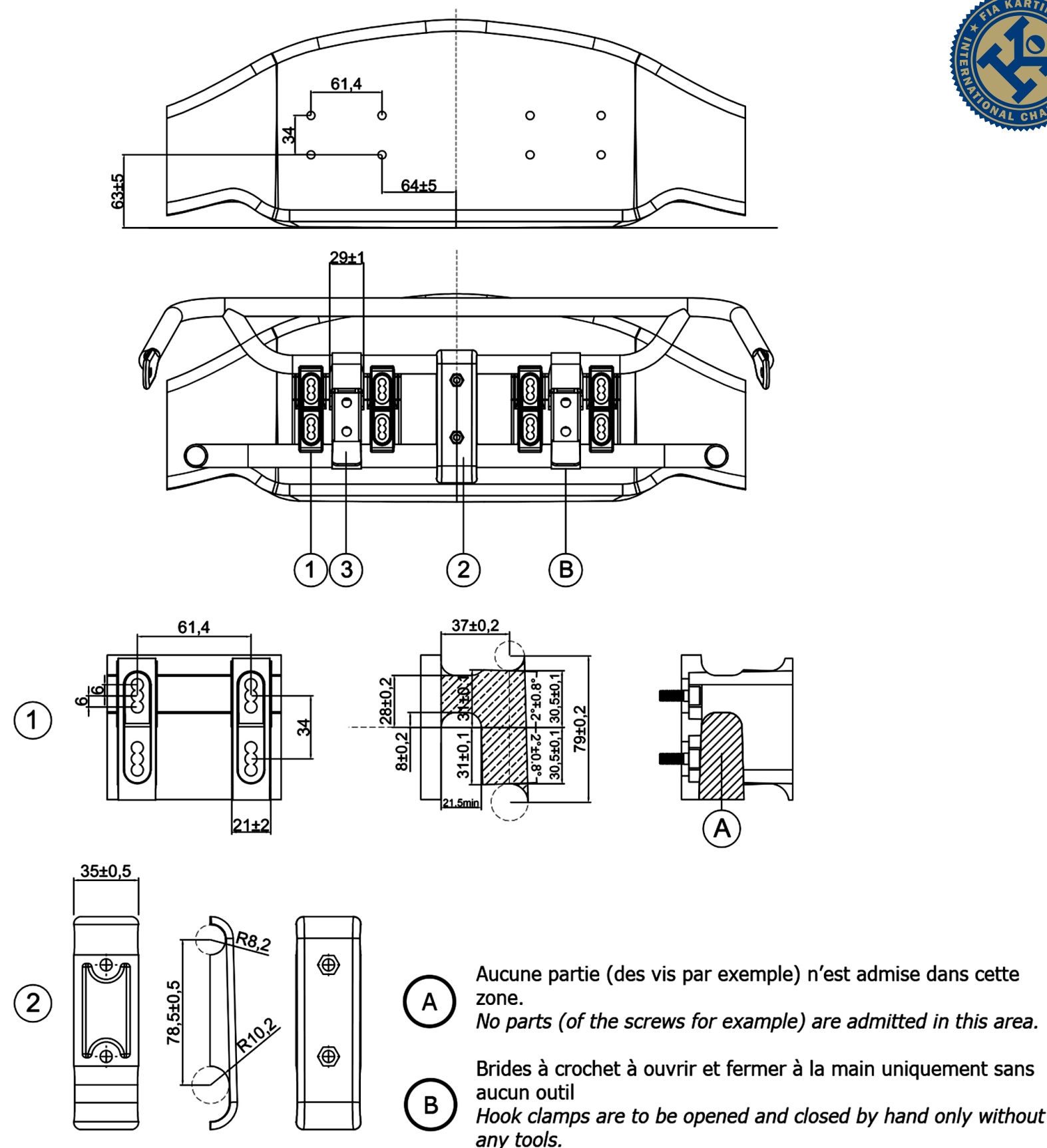



Par Frederic Billet / © Photo KSP - Philippe Kalmès

LA WSK PROMOTION TOUJOURS À LA POINTE DE LA RETRANSMISSION TV EN DIRECT

LE LIVE-TV DIFFUSÉ SUR INTERNET EST AUJOURD'HUI QUASI INCONTOURNABLE POUR LES GRANDES ÉPREUVES DE KARTING.

Le matériel de tournage et les possibilités de production sont désormais beaucoup plus abordables, mais réaliser un direct TV de qualité n'est pas à la portée de n'importe qui... Moyens conséquents et compétences sérieuses restent la clé de la réussite.

Pionnier du live-TV, la WSK Promotion a encore amélioré sa prestation en 2014 en investissant dans un nouveau matériel, notamment au niveau de la régie, désormais implantée bien à son aise aux côtés du race control dans un camion dédié à la vidéo. Cette structure couvre aussi les épreuves

internationales de la CIK-FIA avec un diffusion simultanée sur les deux sites www.cikfia.tv et www.cikfiachampionship.com.

WWW.CIKFIA.TV

WWW.CIKFIACHAMPIONSHIP.COM



Info CIK / © Photo DR

DISPARITION DE MICHEL FABRE

L'ANNONCE DU DÉCÈS, JEUDI 15 MAI 2014, DU FRANÇAIS MICHEL FABRE A PROVOQUÉ UNE GRANDE TRISTESSE DANS LE MILIEU DU KARTING. C'EST UNE FIGURE IMPORTANTE DE L'HISTOIRE DU SPORT AUTOMOBILE QUE LA MALADIE A EMPORTÉ À L'ÂGE DE 76 ANS.

Michel Fabre a fait partie des pionniers du karting dès les années 60. Pilote émérite au palmarès élogieux en compétition nationale et internationale, Michel a fait partie de l'Equipe de France sous la responsabilité de Jean-Marie Balestre. Professionnel reconnu, il a importé en France les châssis Tecno et les moteurs IAME en tant que responsable de la SOVAME avec Andrée, son épouse. Il était également

constructeur des châssis Squalo et Python, qui ont mené à la victoire de nombreux pilotes, dont Alain Prost

En tant qu'officiel, Michel Fabre a rempli plusieurs fonctions importantes depuis la vice-Présidence de la FdK (Fédération de Karting) jusqu'à la première présidence de la Commission Nationale de Karting de la FFSA en passant par son implication dans le développement du

Superkart 250 en France. Il fut également starter de nombreuses Compétitions de la CIK-FIA.

Il participa, en tant que constructeur de monoplaces, aux débuts de la Formule Renault et dirigea dans les années 70 l'écurie française de F3 et F2 Tecno Motul avec des pilotes tels que Jean-Pierre Jaussaud ou François Cevert.



<p>08.06.14</p> <p>SALBRIS NSK</p> <ul style="list-style-type: none"> ★ NATIONALE 150 & 160 ★ KRA 7 & 11 ★ X30 ★ DD2 & DD2 MASTER ★ ROTAX MASTER ★ ROTAX MAX 	<p>15.06.14</p> <p>GENK ACADEMY TROPHY & EUROPEAN CHAMPIONSHIP</p> <ul style="list-style-type: none"> ★ KF ★ KZ ★ KZ2 	<p>22.06.14</p> <p>ANNEVILLE CHAMPIONNAT DE FRANCE</p> <ul style="list-style-type: none"> ★ ENDURANCE 	<p>22.06.14</p> <p>NOGARO CHAMPIONNAT DE FRANCE</p> <ul style="list-style-type: none"> ★ SUPERKART
<p>29.06.14</p> <p>LE MANS NSK</p> <ul style="list-style-type: none"> ★ NATIONALE 150 & 160 ★ KRA 7 & 11 ★ X30 ★ DD2 & DD2 MASTER ★ ROTAX MASTER ★ ROTAX MAX 	<p>06.07.14</p> <p>CROIX EN TERNOIS CHAMPIONNAT DE FRANCE (LONG CIRCUIT)</p> <ul style="list-style-type: none"> ★ KZ125 ★ KZ125 GENTLEMAN ★ COUPE DE FRANCE ★ SUPERKART 	<p>06.07.14</p> <p>ANGERVILLE CHAMPIONNAT DE FRANCE</p> <ul style="list-style-type: none"> ★ NATIONALE 150 ★ NATIONALE 160 ★ COUPE DE FRANCE ★ HANDIKART ★ MINI KART 	<p>13.07.14</p> <p>LAVELANET CHAMPIONNAT DE FRANCE</p> <ul style="list-style-type: none"> ★ FEMININE ★ CADET ★ MINIME
<p>13.07.14</p> <p>WACKERSDORF ACADEMY TROPHY & EUROPEAN CHAMPIONSHIP</p> <ul style="list-style-type: none"> ★ KZ ★ KZ2 	<p>20.07.14</p> <p>ZUERA ROTAX EURO CHALLENGE (RACE 3)</p> <ul style="list-style-type: none"> ★ ROTAX SENIOR ★ DD2 ★ DD2 MASTER ★ ROTAX JUNIOR 	<p>27.07.14</p> <p>KRISTIANSTAD EUROPEAN CHAMPIONSHIP</p> <ul style="list-style-type: none"> ★ KFJ ★ KZ ★ KZ2 	<p>27.07.14</p> <p>LOHEAC CHAMPIONNAT DE FRANCE</p> <ul style="list-style-type: none"> ★ NATIONALE 150 ★ NATIONALE 160 ★ CADET ★ MINIME

LE KART ÇA S'APPREND A L'ÉCOLE !

Les Écoles Françaises de Karting vous garantissent un accueil et une prestation de qualité pour apprendre à piloter un kart de compétition en toute sécurité dès l'âge de 6 ans.

RETROUVEZ L'ÉCOLE FRANÇAISE DE KARTING LA PLUS PROCHE DE CHEZ VOUS EN PARCOURANT LES PAGES DE CE GUIDE OU SUR : www.ffsa-efk.com



Dès 6 ans, le Kart ça s'apprend à l'école !
Renseignements : www.ffsa-efk.com



KSP GRAND

© Photo KSP - Philippe Kalmès



MÉMORIAL SENNA, UNE REUSSITE MALGRE LA PLUIE !



UN MOMENT INOUBLIABLE,
PARFAITEMENT CONFORME À CE QUE L'ON
POUVAIT ESPÉRER DE LA 1ÈRE ÉDITION DE LA
COURSE DU MÉMORIAL AYRTON SENNA.



Prenez l'atmosphère unique du circuit d'Imola, soigneusement préparé pour accueillir l'événement. Ajoutez un flût incroyable de fans en pèlerinage pour commémorer l'un des dieux du sport automobile. Ajoutez la pluie, qui a mis à l'épreuve la ténacité et la passion de plus de cent pilotes, répartis en dix-huit équipes, venus tout exprès d'Italie, d'Espagne, du Brésil ou de la Lituanie. Enfin, terminez par les karts Parolin Racing, des XT40 motorisés par le très fiable Honda GX270, un produit qui a résisté avec brio aux conditions pluvieuses en se comportant de manière exceptionnelle sous les fortes averses qui se sont abattues sur Imola ce vendredi 2 mai. Au final vous obtenez un moment inoubliable, parfaitement conforme à ce que l'on pouvait espérer de la 1ère édition de la course du Memorial Ayrton Senna.

Les compétitions ont été vraiment à la hauteur de cette commémoration importante. La course Sprint, a débuté et s'est terminée par la domination de Luca

Filippi, talent reconnu du sport automobile italien aussi bien que collaborateur de Sky Sport F1. Filippi a réalisé la pole position devant Zipoli et Piergentili, puis confirmé en course jusqu'à la victoire, sous un véritable déluge, ce qui a prouvé l'étendue de ses qualités de pilote. Derrière lui on trouvait Gabbiani Jr, auteur d'une sérieuse remontée, et Zipoli pour compléter le podium.

Dans la course d'endurance, l'équipe Rainmaker - sans aucune ironie - a signé la pole position, suivie par les équipages Porsche et R3 4 Ayrton. Après un départ de type Le Mans, on a pu assister à six heures et demie d'une course très disputée. Les différentes stratégies de course, les sanctions et bien sûr aussi la qualité des membres de chaque équipe ont fait la différence. La polyvalence des styles de pilotage a été très importante, en raison de l'évolution constante de la piste. L'équipe R3 4 Ayrton s'est avérée au final la plus homogène et la plus complète en remportant la victoire avec 4 tours d'avance sur l'équipe Porsche Sport Driving,

très compétitive elle aussi, qui en plus de la deuxième place, peut se vanter d'avoir aussi effectué le meilleur tour en course. Sur la troisième marche du podium, on retrouvait l'équipe Minardi by Pastina & Friends, composée de valeureux pilotes, retardés par quelques aléas, mais bien décidé à remonter à la troisième place. Ensuite, c'est l'équipe sarde 4 Mori qui a frôlé le podium grâce à de très belles performances. Le finish s'est montré passionnant entre Brasil Maranhao et Spain Winner, respectivement cinquième et sixième. Le classement a vu également les Lituaniens d'Artkart et GAS Racing Team terminer la course un peu plus loin, ce qui permettait de souligner la grande valeur des pilotes engagés et le spectacle étonnant d'une telle course d'endurance.

Quelqu'un, là-haut, s'est sans doute amusé à suivre avec bienveillance les compétiteurs. Tous les participants et les fans reconnaissants, lui ont envoyé en retour un beau témoignage d'amour et de respect à l'épreuve du temps.





ENTRETIEN AVEC LUCA DE DONNO

Par Frédéric Billet / © Photo KSP - Philippe Kalmès

AVEC UNE MOYENNE DE 200 PILOTES PAR ÉPREUVE, LA WSK SUPER MASTER SERIES 2014 A CONNU UN BON SUCCÈS.

Championnat international en lui-même aussi bien que préparation quasiment indispensable avant les Championnats d'Europe, la série phare de la WSK Promotion a changé plusieurs fois d'appellation tout en maintenant son cap depuis 2006. La dernière épreuve disputée à La Conca était l'occasion rêvée pour faire le point avec le grand patron de la WSK Promotion, Luca De Donno.

2014...

« La fréquentation internationale 2014 des deux séries de la WSK, Champions Cup et Super Master Series, s'est avérée satisfaisante en regard de la situation économique globale. Tout le sport automobile est touché, par seulement le karting. La KF mériterait de rassembler davantage de pilotes, car c'est maintenant une catégorie fiable et plus accessible. La plupart des ASN ont renoncé à organiser des courses de KF et KF-Junior dans leurs championnats nationaux et c'est bien dommage. Je pense qu'il y a des efforts à faire sur ce point, la WSK, organisateur privé, ne peut pas être la seule à soutenir les catégories internationales. Il faudrait que les ASN s'impliquent davantage dans le développement des catégories CIK, cela fait partie de leur mission. »

LE FUTUR

« L'avenir passe par le développement des catégories pour les très jeunes pilotes comme la 60 Mini ou le Minikart. L'article 18 de la réglementation CIK-FIA a freiné le développement de la 60 Mini en limitant l'accès des pilotes étrangers. C'est pourtant une catégorie très formatrice que nous envisageons dans le cadre d'une véritable filière karting pour préparer l'entrée en monoplace. Il y a là un gros potentiel à ne pas négliger pour assurer le futur des KF-Junior et KF. »



LA MONOPLACE

« Le projet auto que nous accompagnons est très lié au karting. La WSK Promotion collabore en effet cette année avec la fédération italienne CSAI pour la création du Championnat d'Italie de F4, en conformité avec le nouveau cahier des charges de la FIA. La F4 doit participer au développement du karting en ouvrant de nouvelles possibilités attractives pour les pilotes et pour les teams, dans l'optique d'une filière de formation. Ce lien fort devrait également apporter davantage de notoriété au karting avec l'arrivée de nouveaux partenaires. Le Championnat va bientôt débiter avec 22 voitures prévues à ce jour. C'est une nouvelle aventure pour nous et aussi un gros travail de promotion. »

TECHNOLOGY FOR FUTURE CHAMPIONS

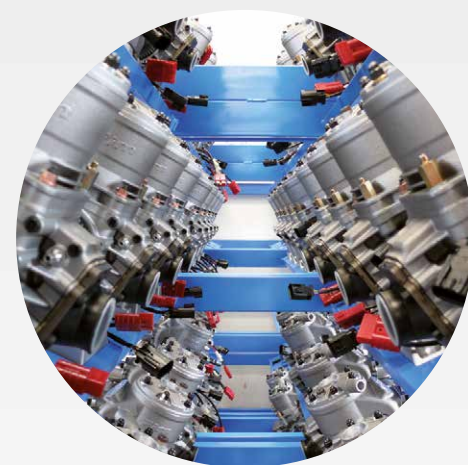

VISIT OUR FACTORY



CIK-FIA OFFICIAL PARTNER





CHAMPIONNAT D'EUROPE KF ET KF-JUNIOR

ÉPREUVE 1/4

LA CONCA SOURIT AUX BRITANNIQUES



Par Frédéric Billet / © Photo KSP - Philippe Kalmès

LES POINTS CLÉS DU WEEK-END

Date : du 8 au 11 mai 2014

Lieu : Circuit International La Conca, Muro Leccese, Italie • 1242 m

Plateau : 134 pilotes • 2 catégories

→ Premier rendez-vous des Championnats d'Europe 2014 de la CIK-FIA qui comportent 4 étapes. Le plus mauvais résultat après les manches, ainsi que le plus mauvais résultat en finale seront décomptés.

→ Mise en place réussie de la nouvelle réglementation CIK-FIA réduisant le nombre de pneumatiques autorisés, sans mise en parc fermé, et contrôle systématique à l'aide des code-barre et de l'appareil MiniRae Lite.

→ Nouveau barème de points récompensant les 10

meilleurs du classement intermédiaire, en plus des 15 premiers en Finale. Jusqu'à 20 pilotes par catégories ont marqué des points lors de la 1ère épreuve.

→ Très beau meeting sous le soleil, courses très intéressantes avec du suspense, bonne ambiance sportive, organisation de haute tenue, beaux vainqueurs en finales, mais encore trop d'incidents dans le premier virage et la première épingle après les départs.

→ A noter la sévérité accrue et très appréciée dans l'ensemble des commissaires sportifs de la CIK-FIA qui ont distribué beaucoup de pénalités pour mauvais comportements en piste, allant même jusqu'au drapeau noir. La direction est la bonne !



ILOTT, VAINQUEUR ET LEADER EN KF

Si Callum Ilott (Zanardi-Parilla-Dunlop) a finalement remporté la catégorie KF, c'est un autre Britannique, Lando Norris (FA Kart-Vortex-Dunlop) qui avait largement dominé depuis les Essais Chronométrés vendredi après-midi. Le jeune Norris, qui débute cette année après avoir remporté le Championnat d'Europe CIK-FIA en KF-Junior l'an dernier, a continué sur sa lancée en remportant toutes ses Manches Qualificatives. C'est pourtant Ilott qui gagnait en Préfinale, profitant de l'attaque de l'Espagnol Pedro Hiltbrand (CRG-TM-Dunlop) sur le favori dans le premier tour pour s'infiltrer dans la brèche et prendre ensuite la tête de la course. Ilott s'élançait parfaitement à l'extinction des feux de la Finale, s'échappait ensuite pour franchir la ligne d'arrivée en vainqueur avec plus de deux secondes d'avance sur le Finlandais Niko Kari (Tony Kart-Vortex-Dunlop), une des découvertes du week-end. Malmené en début de course, Norris ne s'avouait pas vaincu et remontait depuis la 6e position malgré un écart déjà important avec les premiers. Il réalisait le meilleur tour de la course et atteignait la 3e marche du podium. La 4e place de l'Italien Felice Tiene (CRG-TM-Dunlop) mérite une mention particulière en regard de sa 25e place sur la grille de départ.

Callum Ilott a bien sûr pris la tête du classement provisoire du Championnat d'Europe KF de la CIK-FIA avec 34 points, devant Lando Norris 2e (26 points), Niko Kari 3e (20 points), Pedro Hiltbrand 4e (19 points) et Felice Tiene 5e (18 points).



KF-JUNIOR, AHMED S'IMPOSE FINALEMENT

C'est un scénario assez similaire qu'a connu la catégorie KF-Junior. En effet, l'Américain Devlin DeFrancesco (Tony Kart-Vortex-Vega) a commencé par s'imposer pendant les Essais Chronométrés, puis lors de trois de ses quatre Manches Qualificatives et enfin en Préfinale. Et pourtant, la concurrence a réagi à l'occasion de la Finale où DeFrancesco était relégué en 8e position au premier passage sur la ligne de chronométrage. Initiée par le Britannique Enaam Ahmed (FA Kart-Vortex-Vega), l'attaque permettait à celui-ci de prendre le large et de mettre ainsi à l'abri d'un retour possible de DeFrancesco. Logan Sargeant (FA Kart-Vortex-Vega), américain lui aussi, ne laissait personne lui contester la seconde position sous le drapeau à damier et DeFrancesco devait se contenter de la 3e marche du podium. Le Russe Alexander Vartanyan (Tony Kart-Vortex-Vega) terminait 4e devant l'Italien Leonardo Lorandi (Tony Kart-TM-Vega).

Enaam Ahmed est le leader du classement provisoire du Championnat d'Europe CIK-FIA KF-Junior avec 31 points, Devlin DeFrancesco 2e (26 points), Logan Sargeant 3e (20 points), Mick Junior 4e (18 points) et Alexander Vartanyan 5e (17 points).

Par Frédéric Billet / © Photo KSP - Philippe Kalmès

CHAMPIONNAT D'EUROPE KF ET KF-JUNIOR LA CONCA

AUBRY DANS LE TOP 10 EUROPÉEN À LA CONCA

GABI-AUBRY.FR

Rapide, Gabriel Aubry a toujours été le plus efficace des pilotes du Tony Kart Racing Team à Muro Leccese, lors de la première compétition du Championnat d'Europe KF 2014 sur le circuit de La Conca. Ce bilan positif se solde par une 9e position au classement provisoire alors qu'il reste encore 3 épreuves à disputer.

Après des essais libres très concluants où il réalisait le meilleur temps de ses deux dernières séances, les chronos de Gabriel n'étaient pas facilités par la présence simultanée de 33 pilotes sur la piste, d'autant que sa 2e série ne bénéficiait pas d'une adhérence optimale comme celle de la 1ère série roulant dans la gomme des Vega de la KFJ. Il réalisait un excellent 2e temps, à 6 centièmes du leader, mais se retrouvait seulement 11e au classement général.

Dans la 1ère manche, Aubry se faisait accrocher au freinage dès le 2e tour et rétrogradait 17e. Un peu énervé, il se déchainait pour remonter 10e avec le meilleur temps. 3e, puis 2e avec un autre meilleur tour, il devait se battre pour revenir 8e dans la dernière après avoir été pointé 17e en début de course lors d'un incident, alors

que son Tony Kart/Vortex n'avait pas encore atteint son meilleur niveau de performance. La situation restait cependant favorable avec une 11e position au classement intermédiaire.

Lors des phases finales, l'enjeu était double : passer le départ sans encombres et gérer les premiers tours en attendant que la machine se mette en marche, comme disent les spécialistes. Une course pleine de sagesse menait Gabriel à la 8e position de la préfinale. Start satisfaisant en finale, malgré une place sur la file extérieure, et 7e position au 2e tour, puis passage par la 12e position jusqu'au 6e tour suite à l'attaque d'un groupe de furieux, et remontée régulière ensuite jusqu'à la 8e position dans les roues de Nicklas Nielsen, le meilleur résultat français de la compétition.

« Je ne suis pas mécontent du meeting européen de La Conca. » expliquait plus tard Aubry. « J'étais très rapide en début de week-end, mais j'ai perdu un peu de performance dans les phases finales pour pouvoir me battre devant. J'ai géré au mieux, le but étant de marquer des points au championnat. Je suis actuellement 9e, ce n'est pas si mal, et j'espère faire mieux dès Zuera avec un kart plus compétitif. »





Par Frédéric Billet / © Photo KSP - Philippe Kalmès

CHAMPIONNAT D'EUROPE KF ET KF-JUNIOR
LA CONCA

DEFRANCESCO CARTONNE EN CHAMPIONNAT D'EUROPE

DEVLINDEFRANCESCO.COM

DEFRANCESCO

A lors que la dernière épreuve de la WSK Super Masters n'avait pas apporté les résultats attendus, Devlin DeFrancesco a connu une grande réussite lors de la première compétition du Championnat d'Europe KF-Junior deux semaines plus tard sur le même circuit de La Conca, dans le sud de l'Italie. Un ensemble Tony Kart-Vortex très compétitif, mis au point par le team Morsicani Racing, a permis au jeune pilote américain de truster les premières places pendant pratiquement tout le week-end de course. Devlin occupe d'ailleurs la 2e place au classement provisoire de la compétition CIK-FIA.

Avec beaucoup de lucidité, il analysait en conférence de presse les raisons de sa 3e place en finale : « *C'est de ma faute, j'ai tenté une trajectoire médiane au départ, alors que j'étais en pole, pour prendre davantage de vitesse. Cela m'avait réussi à Sarno, mais là, ça n'a pas fonctionné. J'ai tout donné ensuite à chaque tour pour refaire le terrain perdu, sans penser au résultat. C'était très dur physiquement.* »

Le meeting aura été marqué par les performances exceptionnelles de DeFrancesco. L'équipe a fourni un gros travail de mise au point durant les essais libres et tout était dans l'ordre pour les chronos, Devlin réalisant la pole position, 1 dixième plus vite que son poursuivant direct. Il remportait ensuite trois de ses quatre manches qualificatives, terminant second de la dernière et obtenait une nouvelle victoire en préfinale avec une avance de 3,6" après un cavalier seul de 13 tours. La finale commençait mal, Devlin se faisant bousculer à plusieurs reprises après le départ et il achevait le premier tour au 8e rang. Sa réaction ne se faisait pas attendre et il entamait aussitôt une remontée courageuse jusqu'à la 3e position, les deux premiers étant trop loin pour être rejoints.

Le bilan est finalement très satisfaisant à l'issue de ce premier rendez-vous européen de La Conca. Devlin occupe la 2e place du classement provisoire, à 5 points du leader et il reste encore trois compétitions à disputer.



LUCAS-LEGERET.CH

LEGERET

Par Frédéric Billet

© Photo KSP - Philippe Kalmès

CHAMPIONNAT D'EUROPE KF
ET KF-JUNIOR LA CONCA

LÉGERET AVANCE À GRANDS PAS

Le jeune Suisse Lucas Légeret est en train de réaliser un étonnant parcours pour sa toute première saison en KF-Junior. Tout juste sorti du 60 Mini, Lucas n'a pas été long à trouver ses marques dans la catégorie supérieure pourtant extrêmement relevée. Auteur de quelques jolis coups d'éclats en WSK Super Master Series, il a fait preuve d'une belle maturité lors de la première épreuve du Championnat d'Europe à La Conca.

Lucas signait déjà le 9^e chrono de sa série au volant de son Zanardi/Parilla du team Zanardi Strakka Racing. Dans les manches, ses performances ont été remarquables avec des temps souvent parmi les plus rapides, mais l'intensité des bagarres dans le peloton ne lui a pas facilité les choses. Il obtenait sa qualification pour les finales en réussissant une bonne manche de repêchage, exercice périlleux s'il en est, et regagnait pas moins de 15 places en préfinale, démontrant sa solidité dans la bataille. Lucas allait encore de l'avant lors de la finale : pointé 27^e au premier passage après un départ tumultueux, il remontait à nouveau jusqu'à la 18^e position.

Mission réussie pour ce premier rendez-vous européen, une compétition très physique où les rookies comme Lucas ont souvent du mal à se faire une place. On attend maintenant avec impatience de le retrouver en Espagne sur le tracé très rapide de Zuera pour de nouvelles aventures.

CHAMPIONNAT D'EUROPE KF
ET KF JUNIOR LA CONCA

YIFAN XIA, UN TALENT DÉJÀ PROMETTEUR EN KARTING

Par Frédéric Billet / © Photo KSP - Philippe Kalmès

Débutant dans la catégorie internationale KF, celle de l'élite des karts sans boîte de vitesses, le jeune pilote chinois Yifan Xia obtient depuis le début de la saison européenne 2014 des résultats de plus en plus convaincants. Lors de la première épreuve du Championnat d'Europe CIK-FIA, il s'est régulièrement classé dans le top 10 face aux meilleurs spécialistes mondiaux.

Excellent joueur de tennis, Yifan Xia a découvert le karting en Floride. Participant à quelques courses en Rotax MiniMax dans le cadre du Florida Winter Tour dès l'âge de 11 ans, son aptitude n'a pas tardé à se révéler dans le top 10 des tout

jeunes pilotes. Très vite, il a compris qu'il lui faudrait aller en Europe s'il souhaitait progresser rapidement. Après deux années d'apprentissage dans la catégorie KF3, il a décidé avec son entourage de se donner les moyens de réussir en venant habiter en Italie, le pays du karting, pour pouvoir intensifier sa pratique. C'est ainsi qu'il a débuté en 2014 dans la catégorie reine des karts sans boîte de vitesses, la KF, au sein d'une équipe à taille humaine mais réputée pour son sérieux, Kartronx International, le team irlandais de Jarlath Keary.

Grâce à ce choix, les progrès ne se sont pas fait attendre. Alors qu'il peinait à

se qualifier pour les phases finales en KF-Junior l'an passé, il est désormais capable de se battre dans le top 10 de la KF au volant de son châssis Tony Kart à moteur TM. Il a notamment obtenu une superbe 8e place en finale de la WSK Super Master Series à Castelletto (ITA). Il terminait 12e deux semaines plus tard à La Conca (ITA) et se classait 17e de cette série très relevée.

Les choses sérieuses ont vraiment commencé avec la première épreuve du Championnat d'Europe de la CIK-FIA disputée à nouveau sur le circuit de La Conca. Bien préparé par un début de saison chargé en compétitions diverses,

et profitant des enseignements prodigués par son team, Yifan signait le 14e chrono parmi 67 concurrents et améliorait son score dans les manches qualificatives en prenant la 10e place à l'issue de celles-ci. Il se maintenait ensuite au 11e rang de la préfinale, mais devait abandonner au 2e tour de la finale après un accrochage. Une déception qui ne cache pas la progression étonnante de Yifan depuis le début de la saison et laisse espérer une belle revanche dès la prochaine épreuve européenne à Zuera, en Espagne.



RÉSULTATS



P.	Pilote	Nat.	Mat.	Chr.	Tps.	Inter.	Pre-Fin.	Tps	Fin.	Tps
1	Ilott Callum	GB	ZANARDI / PARILLA	3	46"567"	2	1	46"619"	1	46"774"
2	Kari Niko	FIN	TONY KART / VORTEX	17	46"854"	15	5	46"789"	2	46"800"
3	Norris Lando	GB	FA KART / VORTEX	1	46"324"	1	2	46"622"	3	46"718"
4	Tiene Felice	I	CRG / TM	11	46"696"	6	25	46"994"	4	46"780"
5	Hiltbrand Pedro	E	CRG / TM	2	46"822"	3	3	47"028"	5	46"906"
6	Van Leeuwen Martijn	NL	ZANARDI / PARILLA	20	47"019"	17	4	46"881"	6	46"910"
7	Nielsen Nicklas	DK	KOSMIC / VORTEX	5	46"644"	4	6	46"891"	7	46"987"
8	Aubry Gabriel	F	TONY KART / VORTEX	4	46"886"	11	8	46"904"	8	46"807"
9	Basz Karol	PL	TONY KART / VORTEX	7	46"660"	7	7	46"902"	9	47"004"
10	Joyner Tom	GB	ZANARDI / PARILLA	25	46"928"	16	18	46"833"	10	46"902"
11	Sitnikov Nikita	RUS	TONY KART / PARILLA	19	46"905"	13	9	46"907"	11	46"987"
12	Lundgaard Daniel	DK	TONY KART / VORTEX	21	46"919"	27	23	46"991"	12	46"935"
13	Dabski Karol	PL	PRAGA / PARILLA	15	46"846"	20	21	47"047"	13	47"058"
14	Norris Oliver	GB	FA KART / VORTEX	30	47"125"	19	20	46"953"	14	46"966"
15	Pulcini Leonardo	I	ENERGY / TM	12	46"965"	25	10	47"139"	15	47"054"
16	Daruvala Jehan	IND	FA KART / VORTEX	9	46"688"	8	14	46"948"	16	47"094"
17	Rossel Kevin	DK	TONY KART / TM	41	47"092"	28	30	47"912"	17	47"117"
18	Mazepin Nikita	RUS	TONY KART / VORTEX	6	46"902"	9	12	47"041"	18	46"893"
19	Stupenkov Egor	RUS	ENERGY / TM	29	46"949"	26	32	48"643"	19	47"078"
20	Hodgson Oliver	GB	KOSMIC / TM	45	47"259"	41	15	46"955"	20	47"100"
21	Fong Wei Jie Julien	SGP	TONY KART / TM	13	46"719"	23	24	46"912"	21	47"177"
22	Skaras Emil	S	TONY KART / VORTEX	24	47"087"	21	17	47"252"	22	47"246"
23	Heinonen Johannes	FIN	ZANARDI / PARILLA	62	47"606"	44	26	47"353"	23	47"502"
24	Zhou Guan Yu	CHN	FA KART / VORTEX	16	46"985"	14	P 28	47"258"	24	47"035"
25	Kjaergaard Nicolai	I	ENERGY / TM	26	47"094"	33	31	47"300"	25	47"361"
26	Darras Julien	F	KOSMIC / VORTEX	66	55"817"	29	16	47"171"	26	47"198"
27	Lorandi Alessio	I	TONY KART / TM	8	46"924"	5	33	47"087"	27	47"087"
28	Okada Takuya	J	ART GP / TM	22	47"033"	39	27	47"383"	28	47"968"
29	Moilanen Aatu	FIN	ART GP / TM	23	46"923"	18	22	47"417"	29	47"720"
30	Xia Yifan	CHN	TONY KART / TM	14	46"971"	10	11	46"892"	30	49"631"
31	Maestranzi Marco	I	TOP KART / TM	10	46"945"	24	13	47"052"	31	
32	Marcu Dionisios	RO	CRG / TM	37	47"040"	30	19	47"123"	32	
33	Puhakka Juuso	FIN	KOSMIC / VORTEX	18	47"014"	12	34			EX
34	Marino Sato	THA	PRAGA / PARILLA	33	46"977"	22	29	47"250"		EX
35	Besancenez Paolo	F	TONY KART / TM	27	46"946"	55				
36	Janker Hannes	D	ZANARDI / PARILLA	48	47"392"	62				
37	Lavelli Kevin	I	TOP KART / PARILLA	64	47"630"	32				
38	Chaimongkol Sasakorn	TW	BIREL / TM	34	47"175"	61				
39	Grzyb Michal	PL	BIREL / TM	50	47"394"	52				
40	Gonzales Nicolas	F	KOSMIC / PARILLA	58	47"514"	42				
41	Pankiewicz Wiktoria	PL	TONY KART / TM	53	47"368"	46				
42	Korneev Alexey	D	TONY KART / VORTEX	40	47"223"	40				
43	Cucco Stefano	I	BIREL / TM	52	47"404"	38				
44	Troickiy Nikita	RUS	TONY KART / VORTEX	67	48"172"	50				
45	Martynyuk Maxim	I	ENERGY / TM	46	47"385"	58				
46	Gadois Alexandre	F	KOSMIC / PARILLA	54	47"431"	56				
47	Gomez Sidney	VEN	CRG / TM	51	47"318"	45				
48	Kim Maxim	RUS	DR / TM	35	46"995"	37				
49	Sette Camara Sergio	BRA	ART GP / TM	32	47"168"	48				
50	Thorsen Kristian	DK	ENERGY / TM	63	47"654"	54				
51	Van Der Watt Julian	ZA	ZANARDI / PARILLA	55	47"374"	53				
52	Durante Cosimo Francesco	I	KOSMIC / VORTEX	65	47"744"	59				
53	Hall Philip	S	TONY KART / VORTEX	42	47"247"	34				
54	Al-khalifa Issa Bin Abdulla	BHR	TONY KART / TM	60	47"577"	57				
55	Tujula Tuomas	FIN	ART GP / TM	36	47"186"	31				
56	Mantyla Ville	FIN	KOSMIC / VORTEX	44	47"263"	60				
57	Horn Moritz	D	ENERGY / TM	43	47"105"	36				
58	Semi Valtteri	FIN	KOSMIC / VORTEX	59	47"456"	43				
59	Lundqvist Linus	S	TONY KART / VORTEX	39	47"077"	49				
60	Potty Maxime	B	KOSMIC / PARILLA	56	47"500"	47				
61	Haapalainen Tuomas	FIN	ART GP / TM	28	47"124"	35				
62	Shlom Yan Leon	RUS	TONY KART / TM	31	46"963"	51				
63	Von Schedvin Lina	S	BIREL / TM	38	47"217"	63				
64	Cristofaro Nick	GB	TONY KART / TM	47	47"292"	64				
65	Klar David	CZ	ART GP / TM	49	47"292"	65				
66	Dante Zackary	USA	DR / TM	57	47"412"	66				
67	Pym Hannah	GB	TONY KART / TM	61	47"591"	67				

KF ★ DUNLOP

P.	Pilote	Nat.	Mat.	Chr.	Tps.	Inter.	Pre-Fin.	Tps	Fin.	Tps
1	Ticktum Daniel	GB	ZANARDI / PARILLA	38	47"675"	22	11	47"926"	10	47"919"
2	Ahmed Enaam	GB	FA KART / VORTEX	5	47"354"	5	3	47"588"	1	47"567"
3	Sargeant Logan	USA	FA KART / VORTEX	3	47"269"	23	7	47"586"	2	47"520"
4	Azedo Sousa Yohan	P	ZANARDI / PARILLA	63	48"320"	58				
5	Lorandi Leonardo	I	TONY KART / TM	27	47"550"	14	9	47"645"	5	47"640"
6	Floersch Sophia	D	TONY KART / TM	35	47"654"	40				
7	Bollier Jules	F	KOSMIC / PARILLA	16	47"459"	9	22	47"789"	32	48"317"
8	Lessennes Benjamin	B	KOSMIC / PARILLA	13	47"397"	19	33	52"378"	P 17	47"489"
9	Garcia Lopez Marta	E	ZANARDI / PARILLA	20	47"504"	51				
10	Vartanyan Alexander	RUS	TONY KART / VORTEX	47	47"786"	7	8	47"699"	4	47"601"
11	Mick Junior	D	TONY KART / VORTEX	4	47"290"	2	5	47"590"	7	47"647"
12	Travisanotto Lorenzo	I	PCR / TM	54	47"896"	25	12	47"833"	14	47"967"
13	Baiz Mauricio	VEN	LH / TM	21	47"512"	47				
14	Krencisz Jan	PL	KOSMIC / VORTEX	61	48"064"	45				
15	Beckmann David	D	TONY KART / VORTEX	2	47"263"	16	31	47"924"	8	47"736"
16	Martin Ross	GB	TONY KART / TM	12	47"396"	18	14	47"805"	9	47"878"
17	Fewtrell Max	GB	FA KART / VORTEX	8	47"369"	10	10	47"587"	6	47"583"
18	Pull James	GB	TONY KART / VORTEX	14	47"412"	11	4	47"647"	31	47"885"
19	Tillett Archie	GB	LH / TM	52	47"855"	27	21	48"105"	26	48"199"
20	Moreira Laliberte Kami	CAN	TONY KART / TM	19	47"503"	15	16	47"793"	16	47"888"
21	Smith Joshua Francis	GB	ART GP / TM	23	47"524"	41				
22	Defrancesco Devlin	USA	TONY KART / VORTEX	1	47"155"	1	1	47"439"	3	47"533"
23	Alesi Giuliano	F	TONY KART / TM	48	47"803"	66				
24	Colombo Lorenzo	I	TONY KART / TM	46	47"767"	38				
25	Drugovich Felipe	BRA	TONY KART / TM	31	47"588"	59				
26	Maini Kush	IND	TONY KART / TM	49	47"832"	26	25	47"972"	13	47"876"
27	Martono Presley	RO	TONY KART / TM	22	47"513"	31	24	47"977"	22	47"931"
28	Mazrul Haizad Adam	MYS	ART GP / TM	64	48"394"	64				
29	Ye Yifei	CHN	ART GP / TM	40	47"708"	50				
30	Pasma Patrik	FIN	ART GP / TM	51	47"853"	49				
31	Tontieri Paaavo	FIN	ART GP / TM	28	47"554"	20	P 27	47"627"	11	47"888"
32	Alex	I	DR / TM	9	47"395"	13	15	48"112"	30	47"818"
33	Lappalainen Konsta	FIN	TONY KART / VORTEX	24	47"528"	24	29	47"836"	25	47"790"
34	Tashkalov Damir	RUS	TONY KART / VORTEX	60	48"002"	55				
35	Zotov Gleb	RUS	TONY KART / VORTEX	43	47"745"	53				
36	Konstantinos	GR	LH / TM	50	47"851"	60				
37	Martinez Merono Eliseo	E	LH / TM	18	47"488"	4	6	47"659"	33	
38	Petrov Artem	RUS	DR / TM	17	47"465"	8	23	47"624"	19	47"609"
39	Baciуска Rokas	LT	ENERGY / TM	39	47"697"	44				
40	Correa Juan	USA	ENERGY / TM	7	47"359"	12	28	47"810"	12	47"629"
41	Brozzoni Alessandro	F	ENERGY / TM	65	48"591"	67				
42	Naicker Kashen	ZA	ZANARDI / PARILLA	66	48"679"	62				
43	Viscaal Bent	NL	ZANARDI / PARILLA	45	47"766"	56				
44	Legeret Lucas	CH	ZANARDI / PARILLA	30	47"582"	36	18	47"724"	18	47"837"
45	Gheno Jacopo	I	TONY KART / TM	58	47"937"	54				
46	Lloveras Brunet Xavier	E	FA KART / VORTEX	44	47"762"	46				
47	Pankiewicz Julia	PL	TONY KART / TM	56	47"931"	39				
48	Munoz Fernandez Adrian	E	TONY KART / VORTEX	33	47"640"	43				
49	Santos Gomez Lisard	E	TONY KART / VORTEX	53	47"889"	28	26	48"128"	29	48"087"
50	Eriksson Joona	FIN	KOSMIC / VORTEX	62	48"267"	63				
51	Sario Robin	FIN	KOSMIC / VORTEX	59	47"963"	57				
52	Haaga Anton	S	LENZOKART / LKE	15	47"448"	6	34		28	47"961"
53	Lenzo Federico	I	LENZOKART / LKE	34	47"641"	37				
54	Lindh Rasmus	B	PRAGA / PARILLA	29	47"560"	42				
55	Podobsky Lukas	CZ	PRAGA / PARILLA	55	47"927"	65				
56	De Pauw Ulysse	B	KOSMIC / PARILLA	10	47"395"	17	2	47"466"	15	47"635"
57	Roes Casper	DK	ENERGY / TM	25	47"528"	32	19	47"902"	20	47"740"
58	Roosens Kenny	B	ZANARDI / TM	36	47"655"	33				
59	Yue Yang Sun	CHN	FA KART / VORTEX	26	47"542"	35	13	47"725"	24	47"755"
60	Milesi Charles	F	TONY KART / PARILLA	41	47"709"	48				
61	Fernandez Wahbeh Sebastian	I	KOSMIC / TM	11	47"396"	3	32	48"197"	21	47"904"
62	Verkroost Bard	NL	TONY KART / TM	37	47"665"	30	17	47"805"	27	48"624"
63	Lundgaard Christian	DK	TONY KART / VORTEX	32	47"629"	21	20	47"951"	34	
64	Leuillet Tom	F	BIREL / TM	57	47"936"	52				
65	Novalak Clement	CH	KOSMIC / VORTEX	6	47"355"	29	30	47"840"	23	47"870"
66	Van Kalmthout Rinus	B	ZANARDI / PARILLA	67	49"396"	34				
67	Milell Noah	S	EXPRIT / VORTEX	42	47"741"	61				

KFJ ★ VEGA

NATIONALITÉS

ITALIE	16
ROYAUME-UNI	14
FINLANDE	13
FRANCE	10
FEDERATION DE RUSSIE	10
POLOGNE	6
BELGIQUE	6
ALLEMAGNE	6
SUEDE	6
ESPAGNE	6
DANEMARK	6
CHINE	4
ETATS-UNIS	4
PAYS-BAS	3
SUISSE	2
BRESIL	2
AFRIQUE DU SUD	2
REPUBLIQUE TCHEQUE	2
INDE	2
VENEZUELA	2
ROUMANIE	2
SINGAPOUR	1
BAHREIN	1
PROVINCE CHINOISE DE TAIWAN	1
LITUANIE	1
THAILANDE	1
JAPON	1
GRECE	1
MALAISIE	1
CANADA	1
PORTUGAL	1

CHASSIS

TONY KART	45
KOSMIC	18
ZANARDI	14
ART GP	11
ENERGY	10
FA KART	9
BIREL	5
CRG	4
DR	4
LH	4
PRAGA	4
TOP KART	2
LENZOKART	2
PCR	1
EXPRIT	1

MOTEURS

TM	65
VORTEX	41
PARILLA	26
LKE	2

PNEUS

VEGA	67
DUNLOP	67



LA BOUTIQUE KARTING !
casques, combinaisons, accessoires...

**TOUT CE DONT
VOUS AVEZ BESOIN
EST SUR ITAKASHOP.COM !**

+ de 6000
références !



www.itakashop.com

CHAMPIONNAT D'EUROPE KF ET KF-JUNIOR

ÉPREUVE 2/4

Par Frédéric Billet / © Photo KSP - Philippe Kalmès

LA TENSION MONTE À ZUERA



LES POINTS CLÉS DU WEEK-END

Date : du 29 mai au 1er juin 2014
Lieu : Circuit International de Zuera, Espagne – 1700 m
Plateau : 114 pilotes – 2 catégories

→ Second meeting commun des Championnats d'Europe 2014 de la CIK-FIA .

→ Le tracé de Zuera a consacré de nouveaux vainqueurs et ouvert la lutte pour la conquête des titres européens, tant au niveau des pilotes que du matériel.

→ Première victoire du Suédois Anton Haaga (Kosmic/LKE) en KF-Junior. Enaam Ahmed (FA Kart/Vortex) et Devlin DeFrancesco (Tony Kart/Vortex) conservent de justesse leur avantage au championnat.

→ Nicklas Nielsen (Kosmic/Vortex) prend la tête du classement provisoire KF devant Lando Norris (FA Kart/Vortex) et Niko Kari (Tony Kart/Vortex). Tom Joyner (Zanardi/Parilla) s'impose en finale.



JOYNER REVIENT DANS LA COURSE AU TITRE

Le Champion du Monde 2013 a fait preuve d'un talent particulier pour arriver en bonne position au bon moment. A Zuera, Tom Joyner (Zanardi-Parilla-Dunlop) a toujours été présent

parmi les plus rapides. Auteur du 8e temps des essais chronométrés, il est remonté 5e après les manches qualificatives avant de terminer 3e de la préfinale. En finale, le Britannique s'est emparé de la 1ère position au 8e des 18 tours, puis s'est échappé irrémédiablement vers la victoire. Son compatriote Callum Ilott (Zanardi-Parilla-Dunlop) avait pourtant signé le meilleur chrono, l'Italien Felice Tiene (CRG-TM-Dunlop) s'était imposé au terme des manches qualificatives et le Danois

Nicklas Nielsen (Kosmic-Vortex-Dunlop) avait gagné la préfinale. C'est dire si la compétition est toujours restée ouverte. Ilott était contraint à l'abandon en préfinale et ne parvenait pas à refaire son retard en finale. Tiene se révélait moins compétitif dans les phases finales, cependant que Nielsen se battait jusqu'au bout de la finale pour conserver sa seconde place face au retour de l'Italien Alessio Lorandi (Tony Kart-TM-Dunlop) depuis la 9e position.

Au classement provisoire du Championnat, Nicklas Nielsen occupe la première place à égalité de points avec Lando Norris, Niko Kari les suit en 3e position, devant Tom Joyner, Callum Ilott et Felice Tiene.

HAAGA, UNE RÉVÉLATION VENUE DE SUÈDE

C'est un pilote peu habitué aux récompenses internationales qui a tenu le premier rôle en KF-Junior pendant tout le week-end espagnol. Âgé de 15 ans, le Suédois Anton Haaga (Kosmic-LKE-Vega) n'a pas eu l'occasion de disputer des saisons complètes en 2012 et 2013 à cause de blessures accidentelles. Son sens de l'attaque avait déjà été remarqué en début d'année, mais c'est la première fois qu'il concrétise par une grande victoire, au sein d'une toute petite équipe essentiellement familiale. C'est aussi le premier succès d'un moteur LKE à ce niveau. Haaga a d'abord réalisé le 2e temps des essais chronométrés, avant d'obtenir une série interrompues de victoires. Ses 4 meilleurs temps consécutifs dans les manches qualificatives attestent de son niveau de performance. Vainqueur en solitaire de la préfinale, il a aussi démontré un gros potentiel dans la bagarre en finale. Le Britannique Daniel Ticktum (Zanardi-Parilla-Vega) et l'Allemand Mick Junior (Tony Kart-Vortex-Vega) lui ont contesté la 1ère place à plusieurs reprises, tandis que le Russe Artem Petrov (DR-TM-Vega), lui aussi nouveau venu dans le groupe de tête, et le Belge Benjamin Lessennes (Kosmic-Parilla-Vega) bataillaient ferme aux avant-postes. Ticktum montait finalement sur la 2e marche du podium. Le Britannique Enaam Ahmed (FA Kart-Vortex-Vega) rejoignait la 3e marche après une superbe remontée de 15 positions. Le poleman américain Devlin Defrancesco (Tony Kart-Vortex-Vega), revenait quant à lui de la 30e position, suite à un abandon en préfinale, jusqu'à la 5e place en Finale.

Enaam Ahmed conserve la tête au classement provisoire du Championnat d'Europe KF-Junior face à Devlin Defrancesco, Anton Haaga rejoint d'un seul coup la 3e place, devant Logan Sargeant et Daniel Ticktum.



LES FRANÇAIS DANS LA COURSE

La meilleure performance est à mettre au crédit de Paolo Besancenez (Tony Kart/TM), deux fois 3e dans les manches et 6e de la finale KF. Pas aussi rapide qu'il l'aurait souhaité, Julien Darras (Kosmic/Vortex) terminait 13e tandis que Nicolas Gonzalez (Kosmic/Parilla) se classait 22e malgré un déficit constant du côté de son moteur. Gabriel Aubry (Tony Kart/Vortex) avait remonté magnifiquement de la 57e à la 11e position dans les manches avant d'être pénalisé en préfinale et d'abandonner en finale. Alexandre Gadois (FA Kart/Parilla) ne parvenait pas à se qualifier au repêchage. La bonne surprise du week-end est venue de Tom Leuillet (Birel/TM), 5e du repêchage en KF-Junior et auteur d'une remontée jusqu'en 14e position en finale. Charles Milesi (Tony Kart/Parilla) devait interrompre sa compétition samedi après une blessure, Giuliano Alesi (Tony Kart/TM) ne se qualifiait pas en finale, tandis qu'Alessandro Brozzoni (Energy/TM) poursuivait sa découverte de la catégorie.



P.	Pilote	Nat.	Mat.	Chr.	Tps.	Inter.	Pre-Fin.	Tps	Fin.	Tps
1	Joyner Tom	GB	ZANARDI / PARILLA	8	01'01"566"	5	3	01'01"204"	1	01'01"465"
2	Nielsen Nicklas	DK	KOSMIC / VORTEX	2	01'01"310"	3	1	01'01"229"	2	01'01"496"
3	Lorandi Alessio	I	TONY KART / TM	12	01'01"642"	9	9	01'01"358"	3	01'01"509"
4	Kari Niko	FIN	TONY KART / VORTEX	5	01'01"436"	2	4	01'01"174"	4	01'01"312"
5	Norris Lando	GB	FA KART / VORTEX	4	01'01"398"	4	2	01'01"121"	5	01'01"485"
6	Besancenez Paolo	F	TONY KART / TM	17	01'01"771"	19	13	01'01"254"	6	01'01"659"
7	Tiene Felice	I	CRG / TM	6	01'01"471"	1	5	01'01"199"	7	01'01"619"
8	Maestranzi Marco	I	TOP KART / TM	11	01'01"626"	31	14	01'01"424"	8	01'01"565"
9	Basz Karol	PL	TONY KART / VORTEX	3	01'01"321"	12	31	01'01"396"	9	01'01"381"
10	Rossel Kevin	DK	TONY KART / VORTEX	33	01'01"941"	22	22	01'01"494"	10	01'01"751"
11	Hiltbrand Pedro	E	CRG / TM	20	01'01"785"	20	15	01'01"560"	11	01'01"777"
12	Janker Hannes	D	ZANARDI / PARILLA	14	01'01"678"	15	10	01'01"271"	12	01'01"363"
13	Darras Julien	F	KOSMIC / VORTEX	28	01'01"869"	26	12	01'01"499"	13	01'01"979"
14	Mazepin Nikita	RUS	TONY KART / VORTEX	19	01'01"782"	10	7	01'01"302"	14	01'01"502"
15	Stupenkov Egor	RUS	TONY KART / TM	38	01'01"993"	14	23	01'01"431"	15	01'01"526"
16	Van Leeuwen Martijn	NL	ZANARDI / PARILLA	41	01'02"037"	16	6	01'01"193"	16	01'01"971"
17	Okada Takuya	J	ART GP / TM	25	01'01"835"	32	24	01'01"744"	17	01'01"834"
18	Heinonen Johannes	FIN	ZANARDI / PARILLA	18	01'01"774"	36	18	01'01"674"	18	01'01"950"
19	Lavelli Kevin	I	TOP KART / PARILLA	24	01'01"825"	23	33	01'02"369"	19	01'01"799"
20	Ilott Callum	GB	ZANARDI / PARILLA	1	01'01"247"	8	34		20	01'01"482"
21	Shlom Yan Leon	RUS	TONY KART / TM	29	01'01"892"	27	32	01'01"594"	21	01'01"782"
22	Gonzales Nicolas	F	KOSMIC / PARILLA	42	01'02"040"	24	21	01'01"758"	22	01'01"946"
23	Xia Yifan	CHN	TONY KART / TM	22	01'01"803"	21	17	01'01"583"	23	01'01"971"
24	Troickiy Nikita	RUS	TONY KART / VORTEX	31	01'01"928"	18	11	01'01"332"	24	01'01"755"
25	Lundqvist Linus	S	TONY KART / VORTEX	27	01'01"868"	40	26	01'01"742"	25	01'02"139"
26	Dabski Karol	PL	PRAGA / PARILLA	7	01'01"478"	6	20	01'02"027"	26	01'02"164"
27	Horn Moritz	D	ENERGY / TM	56	01'03"330"	25	25	01'01"685"	27	01'02"001"
28	Moilanen Aatu	FIN	ART GP / TM	53	01'02"528"	29	19	01'01"700"	28	01'01"984"
29	Daruvala Jehan	IND	FA KART / VORTEX	9	01'01"600"	7	8	01'01"552"	29	01'01"962"
30	Hodgson Oliver	GB	KOSMIC / TM	16	01'01"750"	34	29	01'01"885"	30	01'02"169"
31	Puhakka Juuso	FIN	KOSMIC / VORTEX	34	01'01"958"	28	16	01'01"515"	31	
32	Cristofaro Nick	GB	TONY KART / TM	30	01'01"909"	13	27	01'01"883"	32	
33	Aubry Gabriel	F	TONY KART / VORTEX	57	01'10"437"	11	P 30	01'01"547"	33	
34	Pulcini Leonardo	I	ENERGY / TM	15	01'01"680"	17	28	01'01"783"	NQ	
35	Hall Philip	S	TONY KART / VORTEX	23	01'01"812"	30				
36	Cucco Stefano	I	BIREL / TM	59		46				
37	Durante Cosimo Francesco	I	KOSMIC / VORTEX	40	01'02"032"	39				
38	Lundgaard Daniel	DK	TONY KART / VORTEX	43	01'02"042"	37				
39	Semi Valtteri	FIN	TONY KART / VORTEX	58		44				
40	Pankiewicz Wiktoria	PL	TONY KART / TM	10	01'01"622"	33				
41	Sette Camara Sergio	BRA	TONY KART / VORTEX	47	01'02"119"	43				
42	Fong Wei Jie Julien	SGP	TONY KART / TM	26	01'01"863"	50				
43	Skaras Emil	S	TONY KART / VORTEX	39	01'02"010"	54				
44	Potty Maxime	B	KOSMIC / PARILLA	45	01'02"075"	38				
45	Marcu Dionisios	RO	CRG / TM	44	01'02"056"	42				
46	Van Der Watt Julian	ZA	ZANARDI / PARILLA	55	01'02"656"	53				
47	Tujula Tuomas	FIN	ART GP / TM	21	01'01"797"	58				
48	Pym Hannah	GB	TONY KART / TM	50	01'02"199"	48				
49	Korneev Alexey	D	TONY KART / VORTEX	46	01'02"099"	59				
50	Noval Cueto Miguel	E	KOSMIC / TM	54	01'02"583"	56				
51	Grzyb Michal	PL	BIREL / TM	48	01'02"139"	51				
52	Norris Oliver	GB	FA KART / VORTEX	32	01'01"930"	41				
53	Kjaergaard Nicolai	I	ENERGY / TM	35	01'01"960"	47				
54	Gomez Sidney	VEN	CRG / TM	36	01'01"964"	55				
55	Von Schedvin Lina	S	BIREL / TM	49	01'02"149"	52				
56	Gadois Alexandre	F	FA KART / PARILLA	37	01'01"987"	49				
57	Chaimongkol Sasakorn	TW	BIREL / TM	13	01'01"673"	35				
58	Haapalainen Tuomas	FIN	ART GP / TM	51	01'02"212"	45				
59	Klar David	CZ	ART GP / TM	52	01'02"306"	57				

KF ★ DUNLOP

P.	Pilote	Nat.	Mat.	Chr.	Tps.	Inter.	Pre-Fin.	Tps	Fin.	Tps
1	Haaga Anton	S	KOSMIC / LKE	2	01'02"509"	1	1	01'02"446"	1	01'02"861"
2	Ticktum Daniel	GB	ZANARDI / PARILLA	10	01'02"684"	9	3	01'02"567"	2	01'02"957"
3	Ahmed Enaam	GB	FA KART / VORTEX	22	01'02"935"	23	18	01'02"562"	3	01'02"714"
4	Petrov Artem	RUS	DR / TM	6	01'02"638"	6	5	01'02"584"	4	01'02"965"
5	Defrancesco Devlin	USA	TONY KART / VORTEX	1	01'02"454"	2	30	01'02"870"	5	01'02"729"
6	Sargeant Logan	USA	FA KART / VORTEX	9	01'02"651"	3	2	01'02"585"	6	01'02"884"
7	Martinez Merono Eliseo	E	CRG / TM	47	01'03"336"	26	15	01'02"418"	7	01'02"828"
8	De Pauw Ulysse	B	KOSMIC / PARILLA	7	01'02"647"	10	P17	01'02"444"	8	01'02"677"
9	Beckmann David	D	TONY KART / PARILLA	3	01'02"580"	4	13	01'02"475"	9	01'03"047"
10	Martin Ross	GB	TONY KART / TM	23	01'02"945"	21	23	01'02"570"	10	01'02"720"
11	Lundgaard Christian	DK	TONY KART / VORTEX	12	01'02"746"	15	21	01'02"551"	11	01'02"842"
12	Martono Presley	RO	TONY KART / TM	32	01'03"056"	20	14	01'03"041"	12	01'03"141"
13	Lappalainen Konsta	FIN	TONY KART / VORTEX	30	01'03"027"	30	26	01'02"714"	13	01'03"046"
14	Leuillet Tom	F	BIREL / TM	40	01'03"199"	33	29	01'03"209"	14	01'03"658"
15	Lorandi Leonardo	I	TONY KART / TM	8	01'02"648"	18	34		15	01'03"092"
16	Floersch Sophia	D	FA KART / VORTEX	48	01'03"366"	28	22	01'02"928"	16	01'03"217"
17	Lindh Rasmus	B	PRAGA / PARILLA	14	01'02"805"	16	12	01'02"951"	17	01'03"373"
18	Roes Casper	DK	ENERGY / TM	34	01'03"154"	32	24	01'02"661"	18	01'03"198"
19	Maini Kush	IND	EXPRIT / VORTEX	31	01'03"053"	29	20	01'02"900"	19	01'03"237"
20	Garcia Lopez Marta	E	ZANARDI / PARILLA	16	01'02"869"	11	28	01'02"735"	20	01'02"862"
21	Travisanutto Lorenzo	I	PCR / TM	20	01'02"911"	12	33		21	01'02"999"
22	Baciуска Rokas	LT	ENERGY / TM	28	01'03"015"	31	25	01'02"695"	22	01'03"353"
23	Smith Joshua Francis	GB	ART GP / TM	25	01'02"980"	17	10	01'02"797"	23	01'03"471"
24	Vartanyan Alexander	RUS	TONY KART / VORTEX	4	01'02"604"	7	6	01'02"652"	24	01'02"843"
25	Mick Junior	D	TONY KART / VORTEX	11	01'02"742"	8	4	01'02"641"	25	01'02"892"
26	Pull James	GB	TONY KART / VORTEX	5	01'02"615"	14	8	01'02"700"	26	01'02"868"
27	Correa Juan	USA	ENERGY / TM	27	01'03"004"	13	7	01'02"790"	27	01'02"934"
28	Roosens Kenny	B	ZANARDI / TM	50	01'03"434"	39	27	01'02"790"	28	01'03"285"
29	Tontieri Paavo	FIN	ART GP / TM	18	01'02"892"	24	16	01'02"854"	29	01'03"520"
30	Azedo Sousa Yohan	P	ZANARDI / TM	42	01'03"250"	25	19	01'02"919"	30	01'03"272"
31	Fewtrell Max	GB	FA KART / VORTEX	21	01'02"915"	22	9	01'02"573"	31	01'02"883"
32	Moreira Laliberte Kami	CAN	TONY KART / TM	17	01'02"880"	27	31	01'04"934"	32	01'03"111"
33	Fernandez Wahbeh Sebastian	I	EXPRIT / VORTEX	29	01'03"026"	19	32	01'04"824"	33	01'14"022"
34	Lessennes Benjamin	B	KOSMIC / PARILLA	15	01'02"824"	5	11	01'02"377"	EX	
35	Drugovich Felipe	BRA	TONY KART / TM	26	01'02"988"	44				
36	Verkroost Bard	NL	FA KART / TM	46	01'03"333"	47				
37	Pasma Patrik	FIN	ART GP / TM	51	01'03"463"	48				
38	Pankiewicz Julia	PL	TONY KART / TM	38	01'03"182"	35				
39	Novalak Clement	CH	KOSMIC / VORTEX	35	01'03"172"	42				
40	Zotov Gleb	RUS	TONY KART / VORTEX	13	01'02"798"	38				
41	Lenzo Federico	I	LENZOKART / LKE	45	01'03"329"	49				
42	Reicher Simon	A	FA KART / VORTEX	53	01'03"587"	34				
43	Krencisz Jan	PL	KOSMIC / VORTEX	49	01'03"379"	53				
44	Alesi Giuliano	F	TONY KART / TM	33	01'03"065"	50				
45	Sario Robin	FIN	KOSMIC / VORTEX	44	01'03"271"	45				
46	Viscaal Bent	NL	ZANARDI / PARILLA	43	01'03"250"	55				
47	Lloveras Brunet Xavier	E	FA KART / VORTEX	41	01'03"249"	37				
48	Ye Yifei	CHN	ART GP / TM	55	01'03"868"	52				
49	Brozzoni Alessandro	F	ENERGY / TM	54	01'03"788"	54				
50	Yue Yang Sun	CHN	FA KART / VORTEX	37	01'03"182"	36				
51	Legeret Lucas	CH	ZANARDI / PARILLA	36	01'03"178"	43				
52	Tillet Archie	GB	CRG / TM	52	01'03"580"	51				
53	Konstantinos	GR	CRG / TM	24	01'02"970"	46				
54	Colombo Lorenzo	I	TONY KART / TM	19	01'02"895"	40				
55	Milesi Charles	F	TONY KART / PARILLA	39	01'03"196"	41				

KFJ ★ VEGA

NATIONALITÉS

ROYAUME-UNI	14	■
ITALIE	13	■
FINLANDE	11	■
FRANCE	9	■
FEDERATION DE RUSSIE	7	■
ALLEMAGNE	6	■
POLOGNE	6	■
BELGIQUE	5	■
SUEDE	5	■
ESPAGNE	5	■
DANEMARK	5	■
ETATS-UNIS	3	
PAYS-BAS	3	
CHINE	3	
INDE	2	
SUISSE	2	
ROUMANIE	2	
BRESIL	2	
AUTRICHE	1	
REPUBLIQUE TCHEQUE	1	
LITUANIE	1	
AFRIQUE DU SUD	1	
GRECE	1	
SINGAPOUR	1	
CANADA	1	
VENEZUELA	1	
PROVINCE CHINOISE DE TAIWAN	1	
PORTUGAL	1	
JAPON	1	

CHASSIS

TONY KART	39	■
KOSMIC	14	■
ZANARDI	12	■
FA KART	12	■
ART GP	9	■
ENERGY	7	■
CRG	7	■
BIREL	5	■
TOP KART	2	
EXPRIT	2	
PRAGA	2	
PCR	1	
DR	1	
LENZOKART	1	

MOTEURS

TM	53	■
VORTEX	39	■
PARILLA	20	■
LKE	2	

PNEUS

DUNLOP	59	■
VEGA	55	■



KS-5
sparco®
KS-3

LES NOUVELLES COMBINAISONS SPARCO
SPARCO KS-5 / SPARCO KS-3
LES PREMIERES COMBINAISONS
A AVOIR ATTEINT LA NOUVELLE
H O M O L O G A T I O N
CIK-FIA N 2013-1

sparco®

OFFICIAL SUPPLIER OF YOUR PASSION

s p a r c o . i t





TROIS DOUBLE-VAINQUEURS À CASTELLETTO

WWW.RGMMC.COM

ROTAX MAX
EURO CHALLENGE 2014
ÉPREUVE 2/4
CASTELLETTO

Par Frédéric Billet / © Photo KSP - Guillaume Veuve

LES POINTS CLÉS DU WEEK-END

Date : du 26 mai au 1er juin 2014
Lieu : Circuit International 7 Laghi,
Castelletto di Branduzzo, Italie • 1256 m
Plateau : 167 pilotes • 4 catégories

- Grand beau temps pendant toute la semaine, malgré l'orage dans la nuit de vendredi à samedi.
- Fortes dominations de l'Autrichien Preining, déjà vainqueur à Genk, en Junior, du Britannique Webb en Senior et de l'Italien De Conto, malchanceux en Belgique, en DD2.
- Preining accentue son avance au championnat face à Verschoor et MacDonald. Reilly et Brand sont au coude à coude en Senior devant Öberg et Zhou. Cooper se maintient en tête de la DD2 devant Lennox-Lamb, Backman et Abbasse. Pierce reprend l'avantage en DD2 Masters face à Morgado.

PREINING, L'HOMME À BATTRE EN JUNIOR

Thomas Preining (FA Kart – Team TKP) a survolé la Rotax Junior en remportant toutes les phases de la compétition. Max Timmermans (FA Kart – Dan Holland Racing) et Marcus Armstrong (FA Kart – Dan Holland Racing) ont d'abord tenté de lui donner la réplique au chrono et dans les manches avant que Richard Verschoor (FA Kart – Team TKP) et Leonard Hoogenboom (FA Kart – Dan Holland Racing) ne prennent le relais en préfinale. Verschoor suivait les traces de son équipier Preining pour la 2e place finale, tandis que Timmermans et Hoogenboom livraient un duel très serré jusqu'à la ligne d'arrivée pour la 3e place. Timmermans décrochait le poidum pour 2 centièmes de seconde.



RETOUR GAGNANT POUR WEBB EN SENIOR

Le résultat final des Rotax Senior ne reflète pas l'intensité de la lutte entre Guan Yu Zhou (Tony Kart – Strawberry Racing) et Harry Webb (Tony Kart – Strawberry Racing) durant tout le week-end. Le pilote chinois signait la pole position et ne concédait qu'une seconde place dans les manches. Mais le Britannique avait pris les commandes depuis le samedi soir et ne comptait plus les lâcher. Vainqueur de la préfinale devant Zhou

et Joseph Reilly (Tony Kart – Strawberry Racing), Webb s'imposait avec aisance en finale tandis que ses deux adversaires s'accrochaient. Tom Grice (Tony Kart – Cole Racing) franchissait la ligne d'arrivée en 2e position, mais rétrogradait à la suite d'une pénalité et c'est Pierce Lehane (FA Kart – Dan Holland Racing) qui montait sur la 2e marche du podium suivi par Brett Ward (FA Kart – Dan Holland Racing).



DD2 : DE CONTO ROYAL SUR SES TERRES

Paolo De Conto (Birel – KMS Birel Motorsport) a signé un grand succès à Castelletto en s'adjugeant toutes les premières places possibles malgré la pression de Sean Babington (Tony Kart – Strawberry Racing) et Jordon Lennox-Lamb (CRG – CRG).

Bien placé, Andreas Backman (Tony Kart – Strawberry Racing) perdait malheureusement de la performance en finale. Anthony Abbasse (Sodi – Sodikart) chutait dans une manche suite à un problème de batterie mais refaisait progressivement

son retard pour terminer 2e de la finale devant Ben Cooper (Birel – KMS Birel Motorsport). Cristiano Morgado (FA Kart – Dan Holland Racing) avait réussi un superbe 6e chrono parmi tous les DD2, mais un accrochage important en finale

laissait Martin Pierce (Praga – Praga Racing Kart) s'emparer de la victoire DD2 Master.

LES FRANÇAIS DANS LA COURSE

Anthony Abbasse (Sodi – Sodikart) a confirmé son rang parmi les meilleurs en DD2 en montant sur la 2e marche du podium malgré le retard pris dans les manches. Damien Vuillaume (Flandria Kart – Flandria Compétition) a confirmé ses excellentes performances de Genk en terminant 7e, Maxime Gravouille (Sodi – KPR) a repris 12 places en finale pour terminer 17e, tandis que Julien Renaudin (Sodi – KPR) 4e au repêchage, abandonnait au 2e tour de la finale. En DD2 Master, ni Franck Rouxel (Sodi – Sodi Shop), ni Guillaume Berteaux (Birel – Kartagene), pourtant 26e des chronos, ne pouvaient accéder aux phases finales.

Xavier Pozzoli (Kosmic – Sonic Racing Kart) réussissait un parcours magnifique en remontant du 20e chrono à la 5e place en finale. Vincent Fraïsse (Sodi – Sodikart) commençait mal par le 41e chrono, passait par le repêchage et terminait 19e en finale. Remonté 8e au classement intermédiaire, Nicolas Picot (Sodi – KPR) restait dans le top 10 en préfinale, mais renonçait suite à un accrochage au départ de la finale. Les autres pilotes de l'hexagone ne se sont pas qualifiés.

C'est Adrien Renaudin (Sodi – KPR), le seul Français qualifié, qui a le mieux réussi en Junior, avec 8 places gagnées et la 13e position en finale.



RÉSULTATS

P.	Pilote	Nat.	Mat.	Chr.	Tps.	Inter.	Pre-Fin.	Tps	Fin.	Tps
1	Preining Thomas	A	FA KART	1	49"871"	1	1	50"578"	1	50"675"
2	Verschoor Richard	B	FA KART	9	50"169"	12	P 2	50"675"	2	50"645"
3	Timmermans Max	B	TONY KART	3	50"007"	2	6	50"818"	3	50"670"
4	Hoogenboom Leonard	B	FA KART	30	50"346"	9	3	50"688"	4	50"764"
5	Macdonald Dean	GB	TONY KART	4	50"053"	13	4	50"625"	5	50"684"
6	Mccarthy Jack	GB	TONY KART	34	50"371"	7	11	50"861"	6	50"630"
7	Wooder Dave	GB	FA KART	8	50"143"	10	26	50"624"	7	50"458"
8	Armstrong Marcus	NZ	FA KART	2	50"004"	3	17	50"537"	8	50"669"
9	Keane Darren	USA	TONY KART	20	50"246"	11	9	50"715"	9	50"644"
10	Quinn Alex	GB	TONY KART	36	50"402"	15	7	50"602"	10	50"726"
11	Willemse Luc	NL	FA KART	5	50"074"	5	5	50"918"	11	50"588"
12	Hofer Max	A	BIREL	15	50"214"	16	13	50"684"	12	50"697"
13	Renaudin Adrien	F	SODIKART	29	50"345"	40	21	51"016"	13	51"028"
14	Mavlanov Denis	RUS	TBA	26	50"318"	23	8	50"414"	14	50"775"
15	Besler Berkay	TUR	KOSMIC	37	50"414"	35	19	50"810"	15	50"750"
16	Buys Dylan	NL	FA KART	23	50"285"	18	30	51"129"	16	50"876"
17	Minang Perdana	IDN	TONY KART	19	50"234"	27	14	50"777"	17	50"925"
18	Dunker Nick	NL	FA KART	35	50"375"	20	28	51"675"	18	50"844"
19	Schoell Nicolas	A	FA KART	31	50"348"	28	29	50"674"	19	50"714"
20	Gonzalez Javier	USA	KOSMIC	38	50"420"	19	18	51"072"	20	50"909"
21	Vips Juri	EST	TONY KART	16	50"216"	21	31	51"287"	21	50"825"
22	Van Kalmthout Rinus	B	FA KART	6	50"087"	6	25	50"592"	22	50"926"
23	Wishofer Mick	A	BIREL	14	50"213"	26	12	50"758"	23	51"097"
24	Brandt Yannik	CH	KOSMIC	46	50"618"	25	22	51"047"	24	51"028"
25	Simmons Ayrton	B	TONY KART	17	50"219"	31	27	51"668"	25	50"895"
26	Brito Enrique	ECU	CRG	7	50"140"	14	33		P 26	50"723"
27	Slavinski Dzianis	BLR	TONY KART	10	50"191"	8	10	50"640"	P 27	51"010"
28	Brown Nutley Jordan	GB	TONY KART	27	50"322"	33	P 24	50"675"	28	51"257"
29	Bentley-ellis Hugo	GB	KOSMIC	18	50"231"	32	16	50"669"	P 29	51"177"
30	Wragg Kieran	GB	TONY KART	32	50"356"	34	23	51"026"	30	51"215"
31	Fulk Zak	GB	TONY KART	28	50"336"	17	P 34		31	50"660"
32	Kroes Danny	NL	TONY KART	22	50"274"	24	20	50"841"	32	50"898"
33	Van Der Laan Mauricio	E	INTREPID	13	50"208"	4	32		P 33	50"911"
34	Hutchison Finlay	GB	KOSMIC	24	50"287"	22	15	50"797"	34	
35	Zhuo Cao	CHN	FA KART	39	50"449"	41				
36	Keskitalo Aleks	FIN	FA KART	48	50"631"	47				
37	Simmenauer Jean Baptiste	F	TONY KART	11	50"196"	37				
38	Olofsen Lars	B	TONY KART	42	50"500"	50				
39	De Rooij Denise	NL	TONY KART	33	50"364"	30				
40	Perceval Antoine	F	TONY KART	50	50"705"	39				
41	Mccarthy Michael	USA	BIREL	43	50"544"	51				
42	Solarczyk Matthew	USA	BIREL	40	50"461"	44				
43	Simmenauer Louis Ferdinand	F	TONY KART	25	50"311"	43				
44	Bezel Jakub	CZ	MS KART	45	50"597"	45				
45	Chany Christopher	F	ARROW	53	51"196"	49				
46	Slosar Jan	SVN	ENERGY	51	50"944"	54				
47	Stanley Micah	F	ARROW	57	51"697"	55				
48	Caouette Jakeson	F	ARROW	56	51"468"	57				
49	Rasmussen Oliver	F	ARROW	55	51"400"	56				
50	Kuznetcov Gleb	RUS	CRG	54	51"234"	46				
51	Real Del Sarte Ruben	NL	FA KART	49	50"702"	48				
52	Mazzaferro Gianfranco	CAN	FA KART	12	50"204"	38				
53	Louko Daniel	FIN	TONY KART	21	50"247"	42				
54	Keel Aidan	USA	BIREL	41	50"464"	29				
55	Sarfati Jean Noel	F	TONY KART	52	51"011"	36				
56	Cohen Ido	ISR	TONY KART	47	50"619"	53				
57	Apotheloz Julien	CH	KOSMIC	44	50"593"	52				

ROTAX JUNIOR

P.	Pilote	Nat.	Mat.	Chr.	Tps.	Inter.	Pre-Fin.	Tps	Fin.	Tps
1	Webb Harry	GB	TONY KART	2	48"968"	1	1	49"327"	1	49"645"
2	Lehane Pierce	AUS	FA KART	8	49"294"	5	4	49"461"	2	49"824"
3	Ward Brett	GB	FA KART	3	49"074"	6	5	49"373"	3	49"818"
4	Varley Luke	GB	BIREL	30	49"530"	13	11	49"770"	4	49"899"
5	Pozzoli Xavier	F	KOSMIC	20	49"484"	11	8	49"635"	5	49"905"
6	Grice Tom	GB	TONY KART	32	49"535"	14	12	49"536"	P 6	49"924"
7	Oberg Victor	S	GILLARD	34	49"550"	20	14	49"590"	7	49"906"
8	Smelt Sam	GB	KOSMIC	46	49"782"	27	26	49"996"	8	50"013"
9	Rupp Glenn	D	TONY KART	36	49"575"	28	24	49"832"	9	50"007"
10	Turner Charlie	GB	TONY KART	22	49"492"	29	23	49"911"	10	50"049"
11	Talvar Aavo	EST	TONY KART	21	49"486"	12	31	49"762"	11	49"782"
12	Brand Edward	GB	INTREPID	5	49"176"	4	6	49"462"	P 12	50"019"
13	Bailly Benjamin	B	TONY KART	39	49"644"	25	P 29	49"983"	13	49"927"
14	Van Parijs Glenn	B	TONY KART	25	49"499"	23	16	49"697"	14	49"934"
15	Pispanen Ilari	FIN	BIREL	15	49"401"	19	21	49"828"	15	49"981"
16	De Melo Claman Zachary	CAN	INTREPID	12	49"367"	18	13	49"653"	P 16	49"840"
17	Mortensen Martin	DK	TONY KART	10	49"345"	7	15	49"860"	17	49"991"
18	Bezel Petr	CZ	MS KART	37	49"578"	24	25	50"070"	18	50"134"
19	Fraisse Vincent	F	SODIKART	41	49"701"	35	19	49"914"	19	50"239"
20	De Brabander Yannick	B	CRG	33	49"543"	26	32	50"200"	20	49"976"
21	Reilly Joseph	GB	TONY KART	4	49"114"	3	3	49"388"	21	49"780"
22	Vollstedt Philip	DK	TONY KART	9	49"327"	21	30	49"694"	22	49"979"
23	White Josh	GB	TONY KART	18	49"469"	10	9	49"545"	23	50"253"
24	Yuto Tsujii	J	FA KART	23	49"495"	22	27	49"933"	24	49"974"
25	Knott Luke	GB	TONY KART	17	49"469"	34	20	49"615"	25	50"071"
26	Lamborelle Lars	NL	TONY KART	7	49"275"	15	7	49"641"	P 26	49"758"
27	Schoell Constantin	A	FA KART	14	49"394"	32	22	49"829"	27	50"060"
28	Bartoszuk Lukasz	PL	CRG	11	49"349"	9	17	49"875"	28	50"251"
29	Zhou Guan Yu	CHN	TONY KART	1	48"927"	2	2	49"350"	P 29	49"722"
30	Trombelli Alessandro	I	TBA	27	49"504"	33	P 28	49"737"	30	52"331"
31	Tansley Edward	GB	TONY KART	13	49"383"	16	18	49"705"	P 31	51"146"
32	Picot Nicolas	F	SODIKART	19	49"480"	8	10	49"833"	32	
33	Myers Oliver	GB	TONY KART	28	49"509"	31	EX			
34	Vanthoor Dries	B	FA KART	6	49"274"	17	EX			
35	Deckers Yaro	B	FA KART	43	49"720"	44				
36	Fotia Anthony	F	SODIKART	48	49"788"	39				
37	Pykalainen Juuso	FIN	TONY KART	45	49"770"	38				
38	Al Rawahi Abdullah	OMN	DR	40	49"673"	46				
39	Renberg Max	S	TONY KART	59	50"220"	47				
40	Loft Christian	DK	TONY KART	54	49"979"	43				
41	Mazzantini Marco	I	RIGHETTI RIDOLFI	44	49"721"	37				
42	Cool Michael	B	TONY KART	42	49"713"	36				
43	Constable Jack	GB	TONY KART	52	49"900"	45				
44	Shchekochikhin Petr	RUS	KOSMIC	62	50"328"	57				
45	Falchero Julien	F	KOSMIC	29	49"526"	40				
46	Shtotland Maksim	RUS	FA KART	26	49"502"	61				
47	Rossi Mirco	SMR	HAASE	57	50"065"	51				
48	Ptak Antoni	USA	BIREL	51	49"888"	49				
49	Laurent Maxence	F	FLANDRIA KART	60	50"264"	59				
50	Balbo Natalia	I	ZANARDI	50	49"850"	56				
51	Laghi Filippo	I	HAASE	38	49"602"	41				
52	Malandrinos Angelos	GR	TONY KART	56	50"052"	53				
53	Bakken Marie	N	GILLARD	55	49"986"	52				
54	Martini Cecile	F	SODIKART	61	50"275"	50				
55	Schmitt Maximilian	D	PRAGA	53	49"907"	48				
56	Jonk Gavin	NL	GILLARD	47	49"785"	58				
57	Meijer Tom	NL	TONY KART	35	49"569"	30				
58	Backman Jessica	S	TONY KART	16	49"413"	42				
59	Artner Stefan	A	TONY KART	DQ		54				
60	Price Josh	GB	ART GP	24	49"498"	55				
61	Leskela Jaakko	FIN	BIREL	49	49"841"	60				
62	Hermouet Julien	F	LENZOKART	31	49"530"	62				
63	Gobbi Christian	I	SODI	58	50"179"	63				

ROTAX SENIOR

P.	Pilote	Nat.	Mat.	Chr.	Tps.	Inter.	Pre-Fin.	Tps	Fin.	Tps
1	De Conto Paolo	I	BIREL	1	48"046"	1	1	48"467"	1	48"346"
2	Abbas Anthony	F	SODIKART	3	48"075"	14	6	48"519"	2	48"362"
3	Cooper Ben	CAN	BIREL	7	48"273"	5	4	48"478"	3	48"412"
4	Babington Sean	GB	TONY KART	2	48"068"	2	2	48"595"	4	48"475"
5	Lennox Lamb Jordon	GB	CRG	4	48"107"	3	3	48"579"	5	48"446"
6	Backman Andreas	S	TONY KART	6	48"242"	4	5	48"686"	6	48"496"
7	Vuillaume Damien	F	FLANDRIA KART	8	48"289"	12	10	48"646"	7	48"506"
8	Collings Joshua	GB	CRG	9	48"296"	21	12	48"584"	8	48"541"
9	Christiansen Michael E	DK	TONY KART	11	48"378"	6	7	48"763"	9	48"420"
10	De Ruwe Xen	B	ART GP	13	48"395"	19	13	48"813"	10	48"734"
11	Eerden Bryan	NL	CRG	19	48"539"	22	14	48"829"	11	48"685"
12	Kancsar Ferenc	H	BIREL	20	48"554"	11	9	48"748"	12	48"686"
13	Santoro Dario	CH	MARANELLO	12	48"386"	13	21	48"932"	13	48"587"
14	Formal Daniel	USA	CRG	18	48"531"	8	8	48"860"	14	48"666"
15	Rotar David	I	INTREPID	31	48"829"	27	16	48"816"	15	48"994"
16	Schirmer Marcel	D	TONY KART	25	48"683"	30	19	49"069"	16	49"027"
17	Gravouille Maxime	F	SODIKART	28	48"725"	24	P 29	49"064"	17	48"732"
18	Sessa Ennio	I	ART GP	21	48"563"	31	24	48"989"	18	48"854"
19	Curto Alessio	D	CRG	DQ		26	22	48"886"	19	48"585"
20	Pullinger Barrie	GB	FA KART	26	48"711"	18	26	49"007"	20	48"613"
21	Laiho Miika	FIN	HAASE	24	48"660"	17	30	51"625"	21	48"999"
22	Montfoort Erwin	NL	KOSMIC	32	48"841"	23	25	49"024"	22	48"955"
23	Apotheloz Cyril	CH	KOSMIC	27	48"721"	28	28	49"707"	23	49"208"
24	Ludi Kevin	CH	KOSMIC	15	48"458"	9	31	50"832"	24	48"654"
25	Van Riet Lorenzo	NL	FORMULA K	17	48"522"	25	20	48"846"	25	48"787"
26	Beggi Alex	I	BIREL	5	48"158"	15	17	48"750"	P 26	48"496"
27	Fleischmann Maxi	D	PRAGA	14	48"420"	10	15	48"889"	P 27	59"283"
28	Renaudin Julien	F	SODIKART	33	48"846"	33	27	49"288"	28	54"031"
29	Kalesis Filippos	GR	DR	22	48"579"	20	11	48"493"	29	
30	Kamali Luka	D	CRG	10	48"312"	7	32		30	
31	Steinerts Martins	LV	MS KART	23	48"631"	29	23	49"011"	EX	
32	Aceto Massimo	I	RIGHETTI RIDOLFI	16	48"508"	16	18	48"947"	EX	
33	Baptista Henrique	P	FA KART	34	48"850"	32				
34	Bizzotto Alessandro	CAN	CRG	30	48"796"	35				
35	Seewer Philipp	CH	KOSMIC	NQ		34				
36	Pyttiik Tom	GB	FA KART	35	49"209"	38				
37	Kolarov Vasil	BG	CRG	DQ		37				
38	Al Rawahi Sanad	OMN	DR	29	48"745"	36				

DD2

P.	Pilote	Nat.	Mat.	Chr.	Tps.	Inter.	Pre-Fin.	Tps	Fin.	Tps
1	Pierce Martin	GB	PRAGA	4	48"844"	2	1	49"036"	1	49"041"
2	Morgado Cristiano	ZA	FA KART	1	48"211"	1	P 2	50"755"	2	48"808"
3	Adams Christophe	F	KOSMIC	3	48"805"	3				
4	Germain Tamsin	GB	GILLARD	5	49"073"	8				
5	Rouxel Franck	F	SODIKART	9	01"20"940"	7				
6	Winzen Lothar	CH	ZANARDI	8	50"133"	6				
7	Timaks Uldis	LV	MS KART	7	49"672"	9				
8	Lambert Florent	GB	TONY KART	6	49"124"	4				
9	Berteaux Guillaume	F	BIREL	2	48"674"	5				

DD2 MASTER

NATIONALITÉS

ROYAUME-UNI	31
FRANCE	24
BELGIQUE	13
PAYS-BAS	12
ITALIE	10
SUISSE	7
ETATS-UNIS	7
AUTRICHE	6
FINLANDE	6
ALLEMAGNE	6
SUEDE	4
CANADA	4
DANEMARK	4
FEDERATION DE RUSSIE	4
CHINE	2
GRECE	2
LETTONIE	2
OMAN	2
ESTONIE	2
REPUBLIQUE TCHEQUE	2
ESPAGNE	1
PORTUGAL	1
SAINT-MARIN	1
SLOVENIE	1
BELARUS	1
BULGARIE	1
POLOGNE	1
TURQUIE	1
INDONESIE	1
JAPON	1
EQUATEUR	1
ISRAËL	1
HONGRIE	1
NORVEGE	1
NOUVELLE-ZELANDE	1
AUSTRALIE	1
AFRIQUE DU SUD	1

CHASSIS

TONY KART	51
FA KART	25
KOSMIC	15
BIREL	14
CRG	12
SODI	10
INTREPID	4
GILLARD	4
MS KART	4
ARROW	4
HAASE	3
DR	3
PRAGA	3
ART GP	3
ZANARDI	2
TBA	2
RIGHETTI RIDOLFI	2
FLANDRIA KART	2
MARANELLO	1
ENERGY	1
LENZOKART	1
FORMULA K	1

TECPRO

BARRIERS



www.tecprobarriers.com

TECPRO BARRIERS Tel: +33 (0) 609 534 538 Email: rafael@tecpro.fr



COUPE DE FRANCE KZ 125 & GENTLEMAN LE MANS

Par Frédéric Billet / © Photo KSP - Philippe Kalmès

PREMIÈRE AU MANS POUR LAURENT & BOISNARD

LES POINTS CLÉS DU WEEK-END

Date : 3 et 4 mai 2014

Lieu : Circuit Le Mans International • 1368 m • sens anti-horaire

Première épreuve FFSA sur le nouveau circuit du Mans

Plateau : 57 KZ 125 et 38 KZ 125 Gentleman (plus de 32 ans)

Vainqueurs : Thomas Laurent (Tony Kart/Vortex) et Erwan Boisnard (FA Kart/Vortex).

→ Excellent résultat d'équipe pour le team Cédric Sport, doublé en KZ 125 et quarté gagnant en Gentleman.

B eau temps samedi et dimanche, site du Mans vraiment magnifique, bien qu'il ne soit pas aisé de dépasser pour la tête de course. Première mise en place réussie du règlement FFSA remplaçant le parc à pneus par des contrôles avec le MiniRae Lite, carburant en provenance d'une station service déterminée et contrôles pendant tout le week-end.

Excellent indice de satisfaction pour les nouveaux pneus Vega SL4, en efficacité, agrément et longévité.

FIAULT DOMINE LA KZ 125 JUSQU'EN PRÉFINALE, MAIS LAURENT REMPORTE LA COUPE

Tout avait réussi à Charles Fiault (Sodi/Parilla), depuis la pole position jusqu'à la victoire en préfinale en passant par les manches qualificatives, mais un départ manqué en finale, de l'aveu même du pilote, a fait basculer le résultat en faveur du jeune Thomas Laurent (Tony Kart/Vortex), suivi par Maxime Roy (Tony Kart/Vortex). Les positions dans le trio de tête n'ont pas varié au long des 22 tours de la finale.



« Le début du meeting n'a pas été facile ! » racontait Thomas Laurent. « On n'était pas très bien, aussi bien en châssis qu'en moteur. J'ai fait le 6e chrono. Mais l'équipe Cédric Sport a bien travaillé et j'ai pu revenir dans le sillage de Charles (Fiault) dans les manches. Je suis resté second en préfinale et je savais que tout allait se jouer au départ de la finale. Ensuite, j'ai senti que Maxime (Roy) et Charles revenaient sur moi dans les derniers tours. J'ai tout fait pour ne pas stresser et j'ai continué à rouler comme je l'avais fait jusque-là, sans fermer les portes, et c'est comme ça que j'ai gagné ! »



BOISNARD DÉCROCHE LA COUPE KZ 125 GENTLEMAN AU TERME D'UN LONG DUEL AVEC GROSSO

Emilien Grosso (Tony Kart/Vortex) et Erwan Boissard (FA Kart/Vortex) n'ont pas cessé de croiser le fers pendant tout le week-end. Là encore, le départ de la finale a été crucial. « Une fois le départ réussi, le gros du travail consistait à tenir le rythme pour empêcher Emilien (Grosso) de tenter une attaque. On avait conservé un peu de marge au niveau mécanique afin d'arriver au top en finale et cela m'a bien aidé. » expliquait Boissard, une fois

la Coupe en main. A 35 ans, Erwan Boissard possède plusieurs succès importants à son actif, comme le titre de Champion de France KZ 125 obtenu en 2011 à Salbris ou celui de vice-Champion en 2012 à Mirecourt.

Franck Savouret (FA Kart/Vortex) terminait sur la 3e marche du podium alors que Cédric Spirel (Birel/TM), 3e à l'issue des manches qualificatives, renonçait en préfinale.

Par Frédéric Billet / © Photo KSP - Philippe Kalmès

COUPE DE FRANCE KZ - LE MANS

CÉDRIC SPORT A LE VENT EN POUPE

Pilote de renom et professionnel reconnu depuis de nombreuses années, Cédric Goudant s'est lancé dans l'aventure en créant son propre team de compétition début 2009 dans un lieu étonnant qui vit au rythme du sport auto, le village de Lohéac, en Bretagne. Fidèle aux châssis Tony Kart depuis sa collaboration avec Alain Colin et le RKO à Angerville, Cédric dispose, outre sa structure de course, de nouveaux locaux à Lohéac, après l'incendie qui a détruit le bâtiment situé sur la piste de karting en mai 2012.

Cédric Sport s'est retrouvé encore une fois sous le feu des projecteurs lors de la Coupe de France KZ 125 organisée début mai au Mans. Doublé en KZ 125 avec Thomas Laurent et Maxime Roy, quarté gagnant en KZ 125 Gentleman avec Erwan Boisnard, Emilien Grosso, Franck Savouret et Jérôme Lardenais, la 3e mi-temps n'a pas manqué d'ambiance sous la tente Cédric Sport !

Pour Cédric Goudant, il n'y a pas de secret pour gagner : « La seule chose qui compte, c'est le travail ! Nous avons beaucoup de clients différents à qui il faut fournir le meilleur matériel adapté à leurs besoins. C'est vrai que nous passons beaucoup de temps en préparation à l'atelier, c'est du 7 jours sur 7 pendant 9 mois de l'année. Tout doit être impeccable pour la course et cela demande beaucoup d'efforts, mais c'est ce qui nous plaît ! Quand la victoire n'est pas au rendez-vous, il ne faut pas aller chercher des excuses du côté des pneus, des adversaires, de la météo, ..., il faut travailler davantage, c'est tout. Tec-Sav nous a obligé à devenir encore plus sérieux, plus professionnels et je les en remercie. »



En KZ, Cédric a débuté avec TM avant de passer aux Vortex en 2013. « Tout le monde roulait en TM, il fallait chercher à se démarquer pour faire la différence. Notre collaboration avec l'usine Vortex, et avec M. Robazzi est excellente. C'est un vrai passionné qui suit de près ce que nous faisons. Au départ, j'ai tout appris avec Olivier Liégeois qui reste très présent à mes côtés. Grâce au banc d'essais nous avons pu comprendre le fonctionnement du Vortex et trouver comment le faire gagner. Cela représente beaucoup d'investissement, mais c'est un choix que je ne regrette pas. »

Cédric Sport ne se cantonne pas au KZ, toutes les catégories ont leur place dans l'équipe,

du Minime au Rotax, dont l'entreprise est un centre agréé. « Nous travaillons sur les acquisitions de données dès le Minime. C'est très utile pour les pilotes, quel que soit leur niveau. Nous sommes 2 à gérer la télémétrie pendant les courses et tous nos clients y ont accès. »

En plus de toutes ses courses en France, Cédric Sport se prépare maintenant à accompagner ses pilotes en Championnat d'Europe KZ2 avec Maxime Roy, Champion de France, et Thomas Laurent, le pilote qui monte, à la pointe de la compétition.

CEDRIC-SPORT.COM

CHAMPIONNAT D'EUROPE KZ2



P.	Pilote	Nat.	Mat.	Chr.	Tps.	Inter.	Pre-Fin	Tps	Coupe CRK	Tps	Fin	Tps
1	Laurent Thomas	F	TONY KART / VORTEX	6	51"275"	2	2	51"658"			1	51"804"
2	Roy Maxime	F	OTK / VORTEX	9	51"400"	4	4	51"841"			2	51"717"
3	Fiault Charles	F	SODI / PARILLA	1	50"968"	1	1	51"766"			3	51"766"
4	Da Silva Clement	F	BIREL / TM	3	51"121"	15	15	51"936"			4	51"776"
5	Mich Thomas	F	BIREL / TM	7	51"377"	11	7	51"849"			5	51"956"
6	Le Brigand Julien	F	CRG / MAXTER	13	51"507"	12	3	51"825"			6	51"987"
7	Loubere Pierre	F	SODI / TM	4	51"145"	6	5	51"749"			7	51"975"
8	Letailleur Thomas	F	MIRAGE / TM	11	51"469"	3	6	51"848"			8	52"014"
9	Goupy Julien	F	PRAGA / APRILIA	12	51"472"	19	14	51"965"			9	52"026"
10	Renaux Johan	F	CRG / PARILLA	10	51"405"	7	16	51"759"			10	52"062"
11	Bourgeois Pierre	F	ART GP / TM	33	52"039"	28	17	51"970"			11	52"052"
12	Poulain Antoine	F	SODI / TM	18	51"682"	5	8	51"938"			12	52"195"
13	David Paul	F	TONY KART / MODENA	19	51"762"	8	13	52"130"			13	52"369"
14	Poncelet Julien	F	TONY KART / VORTEX	21	51"792"	25	32	52"091"			14	52"202"
15	Magnin Charles	F	TONY KART / TM	15	51"561"	23	20	52"287"			15	52"239"
16	Maatougui Adam	F	ENERGY / TM	41	52"188"	24	19	52"159"			16	52"136"
17	Gonnachon Vincent	F	TONY KART / MODENA	14	51"527"	20	23	52"172"			17	52"147"
18	Ramon Eric	F	INTREPID / MODENA	16	51"617"	14	10	51"933"			18	51"933"
19	Leglise David	F	TONY KART / TM	17	51"651"	16	P 18	52"134"			19	52"350"
20	Ramon Jordan	F	MBA / TM	26	51"877"	17	29	52"370"			20	52"216"
21	Ponsart Matthieu	F	KOSMIC / PARILLA	30	51"994"	34	24	52"186"			21	52"321"
22	Briet Franck	F	ART GP / TM	35	52"080"	35	22	51"947"			22	51"871"
23	Guibbert Enzo	F	CRG / PARILLA	2	51"097"	29	37				23	51"937"
24	Godard Ludovic	F	FA KART / MODENA	20	51"784"	10	9	51"866"			24	52"124"
25	Vallois Julien	F	TONY KART / TM	29	51"981"	21	26	52"042"			25	52"043"
26	Bloyet Adrien	F	TONY KART / VORTEX	23	51"825"	32	38				26	52"077"
27	Josse Teddy	F	CRG / MAXTER	31	52"017"	33	25	52"064"			27	52"258"
28	Soler Etienne	F	SODI / MODENA	52	52"710"	38	31	52"709"			28	52"776"
29	Luisier Simon	F	ENERGY / PARILLA	36	52"095"	39	27	52"211"			29	52"200"
30	Choisnet Hugo	F	BIREL / TM	45	52"273"	37	30	52"603"			30	52"608"
31	Weber Morgan	F	CRG / MAXTER	55		18	11	51"595"			31	51"829"
32	Vair Xavier	F	ART GP / TM	38	52"139"	22	33	52"476"			32	52"455"
33	Ucci Giovanni	F	TONY KART / MODENA	24	51"840"	27	36	52"536"			33	52"047"
34	Rohrbasser Nicolas	F	ART GP / TM	8	51"383"	9	12	51"977"			34	52"222"
35	Jamin Geoffrey	F	TONY KART / VORTEX	5	51"229"	31	34	52"280"			35	52"401"
36	Luisier Sebastien	F	ENERGY / PARILLA	27	51"932"	13	35	52"397"			36	52"274"
37	Tissot Alexandre	F	PCR / TM	32	52"030"	26	21	52"244"			37	
38	Morel Benoit	F	CRG / TM	34	52"078"	30	28	52"256"			38	
39	Bondier Nelson	F	FORMULA K / PARILLA	56		36	39				39	
40	Aubry Ivan	F	ART GP / TM	43	52"198"	41			1	52"940"		
41	Krypciak Pierre	F	ALPHA KARTING / TM	42	52"197"	45			2	52"643"		
42	Hemery Thomas	F	CRG / TM	22	51"805"	43			3	52"992"		
43	Nussbaum Arnaud	F	ART GP / TM	25	51"844"	49			4	52"844"		
44	Creniault Vincent	F	TONY KART / TM	51	52"557"	46			5	52"888"		
45	Coursault Alexis	F	BIREL / TM	40	52"181"	44			6	52"545"		
46	Vetu Guillaume	F	FA KART / VORTEX	50	52"370"	53			7	52"922"		
47	Hellaouet Sebastien	F	LH / MAXTER	48	52"292"	42			8	53"052"		
48	Dussart Mike	F	CRG / VORTEX	53	52"812"	50			9	53"395"		
49	Farinaccio Anthony	F	SODI / TM	44	52"235"	55			10	53"314"		
50	Caillias Jean Baptiste	F	MERLIN / SGM	54	52"937"	52			11	53"278"		
51	Coldefy Jason	F	BIREL / TM	47	52"279"	47			12	53"143"		
52	Cardoso Marcio	F	BIREL / TM	37	52"119"	40			13	53"068"		
53	Roseo Arnaud	F	SODI / MAXTER	39	52"177"	51			14	53"419"		
54	Dreau Silann	F	CRG / MAXTER	28	51"972"	48			15			
55	Barbotte Jeremy	F	INTREPID / MODENA	46	52"276"	54			16			
56	Nuvolini Stephen	F	OK1 / PARILLA	57								
57	Pizzardo Nicolas	F	FA KART / VORTEX	49	52"367"	EXCLU MANIFESTATION						

KZ125 ★ VEGA

P.	Pilote	Nat.	Mat.	Chr.	Tps.	Inter.	Pre-Fin.	Tps	Fin.	Tps
1	Boisnard Erwan	F	TONY KART / VORTEX	2	52"106"	1	2	52"586"	1	52"238"
2	Grosso Emilien	F	TONY KART / VORTEX	1	51"920"	2	1	52"505"	2	52"396"
3	Savouret Franck	F	FA KART / VORTEX	3	52"112"	4	3	52"462"	3	52"616"
4	Lardenais Jerome	F	TONY KART / TM	9	52"424"	8	4	52"760"	4	52"522"
5	Launay Aurore	F	SODI / TM	6	52"235"	5	6	52"594"	5	52"527"
6	Galichon Emmanuel	F	INTREPID / MODENA	7	52"310"	6	7	52"715"	6	52"683"
7	Benabent Bruno	F	BIREL / TM	13	52"532"	16	8	52"435"	7	52"597"
8	Girardet Jean Pierre	F	SODI / TM	15	52"578"	9	9	52"950"	8	52"885"
9	Robillot Arnaud	F	TONY KART / MODENA	10	52"495"	11	11	52"774"	9	52"629"
10	Bailly Armand	F	TONY KART / MODENA	11	52"504"	17	14	52"690"	10	52"844"
11	Brucoli Enzo	F	TONY KART / TM	16	52"615"	22	16	53"043"	11	52"799"
12	Berteaux Marc	F	BIREL / TM	20	52"754"	18	13	52"922"	12	53"014"
13	Deharte Julien	F	CRG / VORTEX	12	52"520"	13	19	53"278"	13	52"873"
14	Tardivot Ludovic	F	TONY KART / VORTEX	25	52"956"	28	26	53"203"	14	53"278"
15	Girardet Mickael	F	MERLIN / TM	28	53"066"	33	24	53"134"	15	53"197"
16	Dziadus Laurent	F	ALPHA KARTING / TM	29	53"244"	23	18	53"282"	16	53"235"
17	Portmann Benoita	F	INTREPID / TM	22	52"886"	19	20	53"066"	17	53"130"
18	Clemencon Nicolas	F	TOP KART / TM	35	53"774"	31	27	53"436"	18	53"659"
19	Galmiche Olivier	F	TONY KART / PARILLA	31	53"277"	32	28	53"510"	19	53"508"
20	Schlichting Patrick	F	WILDKART / TM	36	54"597"	36	31	54"187"	20	54"458"
21	Lelievre Geoffroy	F	ENERGY / MODENA	18	52"701"	20	17	53"162"	21	52"998"
22	Delaunay Nicolas	F	ALPHA KARTING / TM	24	52"937"	25	33	53"459"	22	53"723"
23	Soares Eric	F	SODI / TM	33	53"543"	37	35	54"105"	23	54"746"
24	Kussmaul Jean Francois	F	TECNO / TM	14	52"548"	12	15	52"742"	24	52"967"
25	Preuvost Erick	F	OK1 / PARILLA	27	53"043"	27	32	53"400"	25	53"640"
26	Cesareo Bruno	F	BIREL / TM	37	55"105"	35	30	54"469"	P 26	54"640"
27	Figiera Thierry	F	MIRAGE / TM	21	52"754"	21	22	53"034"	27	53"722"
28	Vits Alexandre	F	DR / TM	38	01'00"800"	29	21	53"119"	28	54"145"
29	Capietto Guillaume	F	ART GP / TM	8	52"369"	7	5	52"573"	29	55"308"
30	Legendre Teddy	F	TONY KART / TM	19	52"736"	15	10	52"676"	30	55"478"
31	Pianet Brice	F	SODI / TM	17	52"643"	14	12	52"787"	31	59"213"
32	Planchon Olivier	F	BIREL / TM	23	52"920"	24	23	53"063"	32	
33	Weissen Laurent	F	SODI / TM	26	53"016"	26	25	53"249"	33	
34	Lefebvre Frederic	F	CRG / VORTEX	34	53"578"	30	29	53"710"	34	
35	Spirgel Cedric	F	BIREL / TM	4	52"206"	3	36	53"147"	35	
36	Bailly Thomas	F	TONY KART / MODENA	5	52"229"	10	34	53"132"	36	
37	Raccamier Thierry	F	BIREL / PARILLA	32	53"305"	38	37			
38	Chedhomme Sebastien	F	KOSMIC / TM	30	53"251"	34	38			

KZ125 GENTLEMAN ★ VEGA

NATIONALITÉS

FRANCE 95

CHASSIS

TONY KART	21
BIREL	12
SODI	11
CRG	11
ART GP	7
INTREPID	4
ENERGY	4
FA KART	4
ALPHA KARTING	3
KOSMIC	2
MERLIN	2
MIRAGE	2
OKI	2
MBA	1
TECNO	1
PCR	1
TOP KART	1
DR	1
LH	1
PRAGA	1
OTK	1
WILDKART	1
FORMULA K	1

MOTEURS

TM	50
VORTEX	14
MODENA	12
PARILLA	11
MAXTER	6
SGM	1
APRILIA	1

PNEUS

VEGA 95



TIGER Black

Version KF - FRM

Version KZ

Fait pour les podiums !

www.alpha-karting.fr

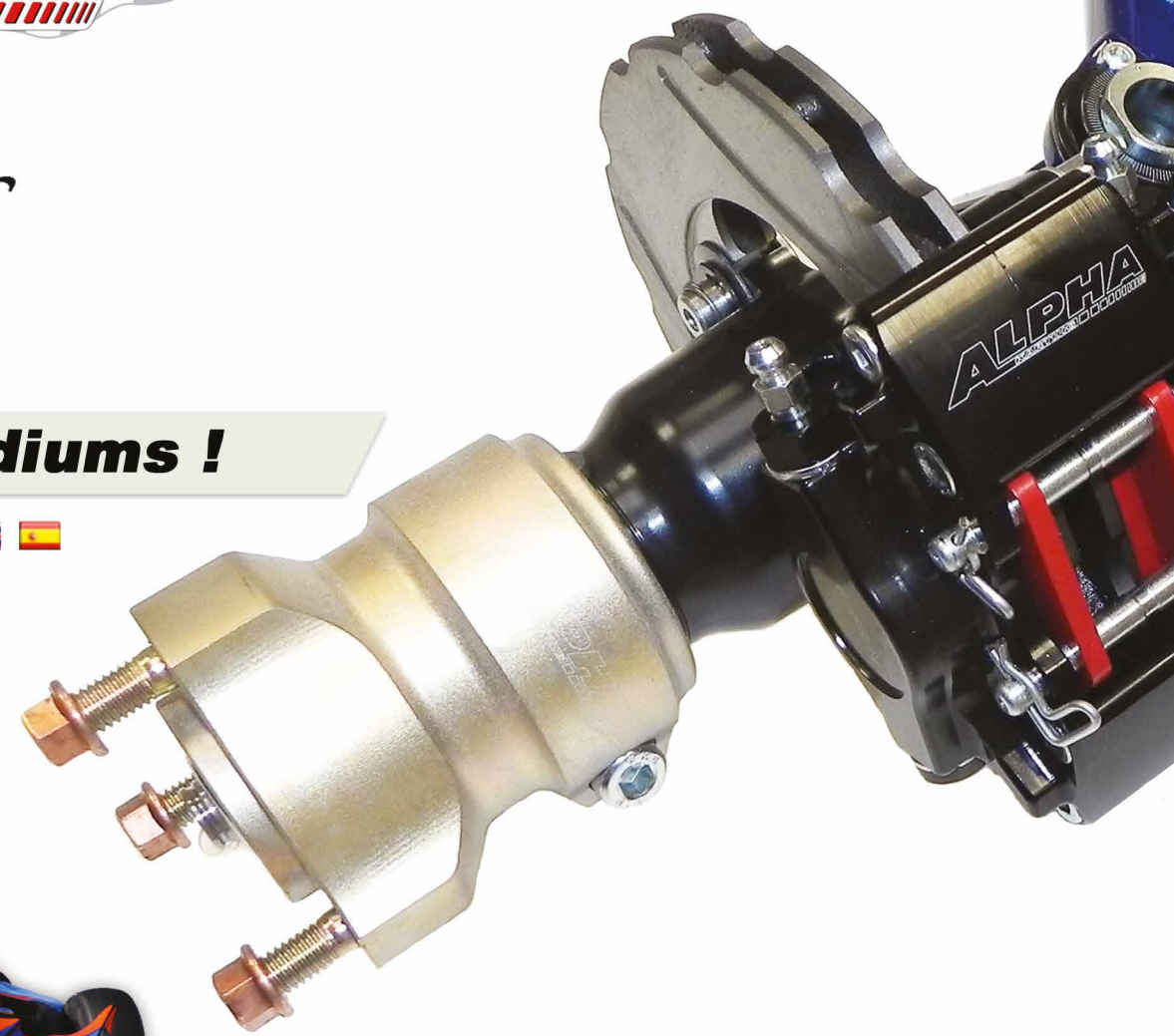

La gamme compétition Alpha :



Bambino - Mini-Kart - Minime - Cadet - Nationale - X30 Junior - X30 Senior - Rotax Max - X30 Super Shifter - KZ125 - KZ2

Victoires et podiums dans toutes les catégories

FFSA SUPERKART LEDENON

Info & © Photo MEDIASUPERKART

FFSA
CHAMPIONNAT
DE FRANCE **SUPERKART**



GROS CŒUR ET RECORD

Le Championnat de France de Superkart poursuivait son tour de l'hexagone par Ledenon (2ème rendez-vous) avec 3 courses au programme dorénavant et sous une chaleur estivale. Trois pilotes ont dominé les débats et surtout imposé un tempo record : Peter Elkmann le Germanique en MS kart moteur VM venu avec le team Néerlandais Karting Paradise, le Suisse Etienne Aebischer (PVP/FPE) transfiguré et le Français Alexandre Sébastia (Anderson / FPE) qui était sur sa

piste de prédilection où il remporte toujours une course. Dès les qualifications, le ton était donné, puisque P. Elkmann battait le record de la piste en Superkart en passant sous le drapeau à damiers dans les dernières secondes accordées en 1'19"687".

Lors de la course 1, les trois protagonistes s'élançaient à fond entraînant tout le peloton dans un freinage impressionnant. Elkmann mesura alors combien il faut un « gros cœur » à Ledenon pour entamer le

triple gauche en aveugle. Le trio offrit un mano à mano, parfois Aebischer, parfois Sébastia en chef de commando. Cyril Vayssié fut le seul à tenir le rythme, mais à une seconde puis deux. Il ne parvint jamais à combler ces quelques mètres. Derrière eux pour ne pas être en reste, les deux Britanniques C. Kinsey et K. Busby fidèles du Championnat vont se livrer un duel incertain, mais ils devaient d'abord rejoindre J.Goullancourt motivé par son acquisition d'un moteur DEA et P.Gerber

autre Suisse qui devait abandonner pour une brouille. Elkmann s'empara de la tête avant la mi-course et commença à distancer ces deux adversaires toujours en bagarre. Aebischer conserva l'avantage sur Sébastia. Le circuit vallonné des Cévennes est très physique, les pilotes étaient exténués à l'issue des courses et la fatigue va particulièrement frapper les pilotes lors de cette 1ère manche, Goullancourt termine peu fringant 4ème devant le duo british, car Vayssié en fin d'épreuve a serré.

La 2ème course a été moins « batailleuse » de part des abandons plus nombreux. Elle se résume en un duel restreint car Aebischer stoppait dès le départ sur bris de chaîne. Sébastia avait toutefois une revanche à prendre, il avait modifié des éléments de sa motorisation et c'est lui qui finalement prit la mesure de l'Allemand. Un accrochage entre Vayssié et Goullancourt éliminait ce dernier calé, mais plus tard, bien qu'il remontait dans la hiérarchie, Vayssié cassa à nouveau. Gerber bien élané tournait avec

régularité et nous le retrouvions heureux sur le podium, podium qu'il sauva avec l'aide du drapeau rouge, déployé par sécurité à moins deux tours, alors que Busby allait l'avalier. Le plateau 2014 annoncé en renouvellement accueille de nouveaux Rookies qui s'en tiraient avec les honneurs. M. Oliveira pour la seconde fois consécutive s'offrait la coupe virtuelle du meilleur d'entre eux (7ème puis 5ème). Le dernier engagé, A. Joubert par deux fois intégrait le top dix pour son 1er meeting.

La finale devait nous permettre de retrouver notre trio de furieux. Elle proposa un beau spectacle à tous les étages. Aebischer prenait un bon départ, Sébastia n'attendait pas pour prendre le commandement, mais Elkmann ayant réalisé un tête à queue dans le tour de formation s'employait d'abord à remonter les outsiders pour repérer Aebischer en point de mire. Sébastia avec une monture revigorée, s'échappait et réalisait un nouveau record de la piste (1'18"687"). L'allemand s'appliquait et revenait en fin de course sur le Suisse. Goullancourt et Gerber se doublaient chacun leur tour permettant à Busby de fondre sur eux et de s'emparer de la 4ème place. Encore un Rookie bien placé avec M.Taloc 7ème. Sébastia fait une excellente opération avec 2 victoires et 3 podiums, mais le leader du Championnat est désormais P.Elkmann ce qui devrait l'inciter à participer à son intégralité, ce qui n'était pas prévu à l'origine.

RÉSULTATS

STATISTIQUES

P.	Pilote	Nat.	Mat.	Chr 1	Chr 2	Course 1	Course 2	Course 3
1	Elkmann Peter	D	MSKART / VM	1	01'19''183'''	1	01'19''183'''	01'19''299'''
2	Sebastia Alexandre	F	ANDERSON / FPE	3	01'20''026'''	3	01'20''026'''	01'18''687'''
3	Busby Kevin	GB	ANDERSON / FPE	5	01'21''877'''	5	01'21''877'''	01'22''103'''
4	Aebischer Etienne	CH	PVP / FPE	2	01'19''580'''	2	01'19''580'''	01'19''486'''
5	Goullancourt Julien	F	ANDERSON / PVP	4	01'21''564'''	4	01'21''564'''	01'21''903'''
6	Gerber Philippe	CH	PVP / FPE	6	01'22''482'''	6	01'22''482'''	01'22''696'''
7	Vayssie Cyril	F	PVP / DEA	14	01'26''476'''	7	01'23''195'''	
8	Focque Pierre	F	PVP / FPE	10	01'25''559'''	12	01'25''559'''	01'26''289'''
9	Oliveira Mario	P	PVP / FPE	11	01'25''564'''	13	01'25''564'''	01'26''185'''
10	Fernandes Jean Marc	F	PVP / DEA	9	01'25''354'''	11	01'25''354'''	01'24''973'''
11	Taloc Mickael	F	PVP / PVP	16	01'27''199'''	16	01'27''199'''	01'24''652'''
12	Joubert Anthony	F	PVP / FPE	18	01'29''296'''	18	01'29''047'''	01'24''963'''
13	Legoubin Arnaud	F	EMA / VM	17	01'27''983'''	17	01'27''983'''	01'26''886'''
14	Vandemeulebroucke Thierry	F	PVP / FPE	12	01'25''923'''	14	01'26''642'''	
15	Maurin Philippe	F	MSKART / VM	15	01'26''891'''	15	01'26''891'''	01'24''920'''
16	Kinsey Carl	GB	ANDERSON / FPE	7	01'24''571'''	8	01'23''706'''	01'24''954'''
17	Brossard Olivier	F	MSKART / APRILIA	22	01'31''823'''	22	01'31''823'''	01'28''624'''
18	Demuys Xavier	F	MSKART / APRILIA	21	01'31''454'''	21	01'31''454'''	01'29''808'''
19	Lamalle Johan	F	PVP / SGM	8	01'24''656'''	9	01'24''656'''	
20	Demuys Matthieu	F	MSKART / APRILIA	24		23	01'35''360'''	01'32''044'''
21	Albin Marc	F	PVP / FPE	13	01'26''309'''	10	01'25''144'''	01'34''317'''
22	Roho Jean Pierre	F	EMA / ROTAX	23		24	01'38''765'''	01'36''296'''
23	Demuys Ludovic	F	MSKART / APRILIA	19	01'30''492'''	20	01'30''492'''	01'31''724'''
24	Da Cruz Gilles	F	PVP / FPE	20	01'30''577'''	19	01'30''261'''	

SUPERKART ★ DUNLOP

NATIONALITÉS

FRANCE 18 ■
 SUISSE 2 |
 ROYAUME-UNI 2 |
 ALLEMAGNE 1 |
 PORTUGAL 1 |

CHASSIS

PVP 12 ■
 MSKART 6 ■
 ANDERSON 4 |
 EMA 2 |

MOTEURS

FPE 11 ■
 APRILIA 4 |
 VM 3 |
 PVP 2 |
 DEA 2 |
 SGM 1 |
 ROTAX 1 |

PNEUS

DUNLOP 24 ■

The logo for NS-KARTING.COM consists of the text 'NS-KARTING.COM' in white, uppercase letters on a black rectangular background.

Par Frédéric Billet / © Photo KSP - Philippe Kalmès

LA SAISON DÉMARRE À VARENNES

LES POINTS CLÉS DU WEEK-END

Date : 17 et 18 mai 2014

Lieu : Circuit Jean Brun – Varennes-sur-Allier – 1500 m

Plateau : 203 pilotes – 7 catégories

→ Superbe week-end estival sur le magnifique tracé de Varennes.
Courses très disputées et spectaculaires, notamment en Nationale et X30.
Première compétition pour la Kart Racing Academy de la FFSA



DE RUWE, LA RÉFÉRENCE EN DD2

Poleman, victorieux dans les manches et en préfinale, puis vainqueur de la finale, le Belge Xen De Ruwe (ART GP) n'a rien laissé à ses rivaux. Renaud Bertin (Formula K) n'a pas pu défendre sa 2e place en finale et c'est Romain (Tony Kart) qui a repris le flambeau devant Alexis Coursault (Birel), 3e à l'issue d'un duel avec Maxime Gravouille (Sodi).



SAVARD AU FINISH EN DD2 MASTER

Christophe Adams (Kosmic) qui avait remporté la préfinale devant Florent Lambert

(Tony Kart) et Patrick Giudici (Kosmic), mais Yannick Savard (Birel) a enfin connu une course claire en finale, et s'est imposé devant Florent Lambert (Tony Kart) et Morgan Hipp (Tony Kart).

NATIONALE : UN SIMMENAUER PEUT EN CACHER UN AUTRE

Jean-Baptiste Simmenauer (Tony Kart/Rotax) avait remporté la préfinale, mais son frère aîné, Louis-Ferdinand (Tony Kart/Rotax) s'est imposé au terme d'une course acharnée en finale face à Anthony Coudert (Kosmic/Rotax) et Nicolas Ville (Tony Kart/Rotax).



RETOUR IMPLACABLE DE LAMBERT EN ROTAX MASTER

Florent Lambert (Tony Kart/Rotax) a créé la surprise lors d'une magnifique remontée de 15 places en finale qui l'a conduit à la victoire, le podium récompensant également Nicolas Duchateau (Tecno/Rotax) et Christophe Adams (Kosmic/Rotax).

DOUBLÉ DE LOPES EN X30 SÉNIOR

La bataille pour la victoire a concerné plusieurs pilotes en X30 Sénior, autant en préfinale qu'en finale. Jérémy Lopes (Tony Kart/Parilla) est pourtant parvenu à franchir la ligne d'arrivée en vainqueur dans les deux courses. Antony Ceribella (Tony Kart/Parilla) prenait la 2e position après une remontée de 5 places et une belle bagarre face à Kevin Breysse (ART GP/Parilla).



PICOT GRAND VAINQUEUR DE LA ROTAX MAX

Malgré une forte opposition, Nicolas Picot (Sodi/Rotax) a fait main basse sur la préfinale et la finale, suivi de très près par un valeureux adversaire, Joël Deptuch (FA Kart/Rotax). Pierre-Alexandre Hennequin (Tony Kart/Rotax) a finalement pu accrocher la 3e place.

LANCEMENT RÉUSSI POUR LA KART RACING ACADEMY

L'école de compétition karting mise en place par la FFSA a entamé sa phase de course lors du premier meeting de la NSK 2014 à Varennes, sous une météo idéale. 30 apprentis champions se sont affrontés pour la première fois en piste, faisant preuve à la fois d'un grand sérieux et d'un bel enthousiasme : le public ne s'est pas ennuyé une seule seconde en suivant les péripéties des 7 courses du programme.

UNE VÉRITABLE ÉCOLE DE LA COMPÉTITION, VOULUE PAR LA FFSA

La structure de la Kart Racing Academy avait fière allure dans le paddock de Varennes, grâce à un mélange de simplicité et d'efficacité. Une très bonne ambiance, aussi bien du côté des jeunes pilotes, des parents, que de l'équipe d'organisation de 3MK Event, a accompagné le succès sportif de ce premier rendez-vous. Demandez à Marc Berteaux ou Guy Pansart, les « moniteurs » attirés des deux catégories, ce qu'ils en ont pensé et vous obtiendrez un grand sourire ravi comme première réponse.

« Nous avons beaucoup travaillé en amont avec nos petits académiciens pour que leur premier rendez-vous avec la compétition se passe bien. » expliquaient les deux coaches. « Ils connaissaient les règles de l'épreuve, les procédures de départ, ainsi que les bases du pilotage. Leur dynamisme en piste a donné lieu à des courses très disputées. C'était génial ! Nous allons maintenant pouvoir poursuivre leur formation à la lumière de cette expérience initiale. »



ALEXANDRE COLOMÈS ET FAUSTIN MAHÉ ONT DOMINÉ LA 1ÈRE COMPÉTITION DE LA KART RACING ACADEMY

Deux pilotes, Alexandre Colomès et Faustin Mahé ont marqué la compétition en remportant toutes les courses de leur catégorie. Chez les plus jeunes de la KRA 7-11, au volant de leurs Minikarts Sodi/Rotax, Guillaume Treillard de Quinemont

a signé la pole position des deux séances chrono, mais Faustin Mahé a remporté les 3 courses du meeting avec une belle assurance, César Gazeau montant deux fois sur la 2e marche du podium. Victor Bernier terminait second de la course 3 et 3e de la course 3, tandis que Treillard et Thibault Schencke complétaient les autres podium.

Chez les 11-15 ans, qui s'alignent sur des karts de type Cadet Sodi/Rotax, la performance d'Alexandre Colomès force le respect. Poleman des 1ers chronos, vainqueur des 4 courses avec le meilleur tour à chaque fois, Alexandre a dominé son sujet de bout en bout grâce à ses

trajectoires précises et constantes. Le jeune frère de Charles Leclerc, Arthur, a fait preuve d'une combativité de tous les instants pour remonter une fois 3e et deux 2e en course. Alvis Ang est également sorti du lot en obtenant une 2e et une 3e place, tandis que Xavier Duvignau, Benjamin Gonzalez et Bastien Flahaut avaient aussi les honneurs des podiums.

L'équité sportive a été servie par plusieurs échanges de moteurs entre les participants, tandis que les commissaires sportifs statuaient avec rigueur sur quelques faits de course pour donner tout de suite de bonnes habitudes aux participants.



NSK - VARENNES SUR ALLIER

LLEDO DÉJÀ DANS LE BON RYTHME EN NATIONALE

Tom Lledo disputait à Varennes sa première NSK en Nationale, et c'est un pilote ravi de l'expérience qui est reparti dimanche soir vers son sud natal. Tom a débuté cette année dans la catégorie après un parcours intéressant en Cadet en 2013. Ayant fait ses premières armes aux avant-postes du championnat du sud, regroupant les CRK Languedoc-Roussillon et Midi-Pyrénées, il retrouvait le gratin hexagonal de la Nationale pour la manche d'ouverture de la NSK au volant de son Tony Kart, avec le soutien de Suau Racing.

Auteur du 16e chrono parmi les 57 engagés, avec le 3e temps de son groupe, Tom gagnait du terrain dans les manches, malgré un incident pénalisant dans la dernière. La tonalité du meeting était donnée : un bon niveau de performance, des aléas dans la bataille au coeur du peloton, notamment lors des départs, et une attaque permanente pour remonter. 11 places reprises dans la manche A-D, 12 en finale, Tom n'a rien lâché du week-end. Sa 16e place au classement provisoire de la NSK lui permet d'espérer une belle progression lors des épreuves à venir.

« La Nationale est vraiment une belle catégorie. » confiait le pilote au soir de la course. *« Il y a du niveau, de la bagarre, et sur un tracé magnifique comme Varennes, on se régale. Il ne me manquait pas grand-chose pour rentrer dans le top 10, ce qui est déjà une satisfaction pour une première compétition nationale très disputée comme la NSK. Je suis bien conscient des progrès à réaliser, mais j'ai le temps car je n'ai pas encore 14 ans. En tout cas, j'apprécie dès à présent de courir dans cette catégorie. »*



Par Frédéric Billet / © Photo KSP - Philippe Kalmès

NSK - VARENNES SUR ALLIER

BON RÉSULTAT D'ENSEMBLE À VARENNES POUR LES SIMMENAUER

Grâce à leur expérience internationale, mais aussi à tout le travail qu'ils ont fourni depuis le début de la saison avec Jana Racing, Louis-Ferdinand et Jean-Baptiste Simmenauer ont bien réussi la 1ère épreuve de la NSK organisée à Varennes-sur-Allier en catégorie Nationale. Le cadet a remporté la préfinale, tandis que l'aîné s'imposait dans la finale.

Même si le niveau national français est loin d'atteindre celui des compétitions européennes comme l'Euro Challenge Rotax, la NSK est un bel exemple d'organisation réussie avec des confrontations intenses pendant tout le week-end. Les pneus de la Nationale sont désormais bien adaptés, le contrôle technique est compétent et efficace et le meeting a fière allure. Seule

la gestion sportive de l'évènement pourrait être améliorée pour rester dans une logique commune à l'ensemble des pays européens et ne pas décourager inutilement les concurrents.

Toujours est-il que les frères Simmenauer se sont vite habitués aux phénomènes d'aspiration et qu'ils ont partagé rapidement le haut du classement de la Nationale, en compagnie de leur équipier Harald Creton. Le grip de la piste était plus important que ne l'avait prévu l'équipe et les châssis Tony Kart du Jana Racing ne disposaient pas d'un réel avantage face à la concurrence. Le mérite des pilotes en est d'autant plus grand. Pendant la préfinale, la bataille fait rage dans un groupe compact d'une dizaine de prétendants dont parviennent

à s'extraire dans les derniers tours Jean-Baptiste en 1ère position et Louis-Ferdinand à la seconde place. Quelques tours après le départ de la finale, 5 pilotes se détachent et s'affrontent pour la victoire. Profitant de son expérience, Louis-Ferdinand s'empare de la 1ère position et la conserve jusqu'à l'arrivée, tandis que Jean-Baptiste se bat jusqu'au bout pour terminer en 4e position, tout en signant le 2e meilleur temps.

Louis-Ferdinand et Jean-Baptiste ont réussi-là un joli résultat qui va gonfler leurs ambitions pour le prochain rendez-vous de l'Euro Challenge Rotax à Castelletto, bien que la partie s'annonce bien plus rude face aux meilleurs spécialistes européens.



SIMMENAUFÈRES

TEAM KPR

Par Frédéric Billet / © Photo KSP - Philippe Kalmès

NSK - VARENNES SUR ALLIER

GRANDE VICTOIRE DE
NICOLAS PICOT EN
NSK À VARENNESKPR
KART PRO RACING

Kart Pro Racing a du mal à cacher sa satisfaction après la victoire de Nicolas Picot en Rotax Max lors de la première épreuve de la NSK 2014. « *Gagner sur un circuit comme celui de Varennes est une belle récompense pour un motoriste.* » confie Dominique Chech. « *Le long travail de développement au banc d'essais des Rotax 2014 a porté ses fruits! Le moteur de Nicolas a fait ses preuves, il était intouchable aussi bien en reprise à bas régime qu'à haute vitesse.* »

Nicolas Picot a en effet survolé la catégorie. Gêné dans son tour rapide au chrono, il ne signait que le 6e temps, mais remontait en tête des manches, hormis un accrochage dans la dernière. 2e du classement intermédiaire il passait à l'attaque en préfinale pour assurer la pole position sur la grille de départ de la finale. « *Je ne pensais pas qu'il allait pouvoir rester devant pendant toute la course. A Varennes, c'est très rare.* » précisait Dominique. « *Mais l'ajustement de la carburation que j'ai effectué après la préfinale s'est avéré décisif. Nicolas a pu gérer la pression de Joël Deptuch derrière lui, un pilote au comportement exemplaire d'ailleurs. Nicolas avait suffisamment de puissance pour éviter d'être dépassé à l'aspiration, il s'est même permis de hausser le rythme à la fin.* »

Picot réalisait en effet le meilleur temps dans le dernier des 20 tours de la course. En plus du pilote et du moteur, une telle performance est à mettre au crédit du châssis, un Sodi Sigma

S3 strictement de série, efficace jusqu'au bout sous la chaleur et dans le grip de Varennes. Désormais plus serein depuis qu'il est mécanicien à plein temps chez Kart Pro Racing, Nicolas Picot fait preuve de beaucoup de maturité et apporte un excellent retour sur les tests en piste qui vient efficacement compléter les heures que passe le motoriste au banc pour faire progresser plus vite ses mécaniques.

Parmi les autres pilotes de l'équipe KPR à Varennes, en Rotax Max Mathias Vaison a terminé 7e en préfinale, Kevin Petit est remonté 14e en finale avec un châssis redressé à la hâte. Belle progression de Marc Cammarata, 11e en Nationale, devant Adrien Renaudin, quelque peu ralenti par un manque de grip diagnostiqué depuis. Pour sa première course en DD2, Alexandre Anstett, 5e, a rivalisé avec l'expérimenté Maxime Gravouille, 4e. Bruno Dos Santos et Mathieu Camus rentraient dans le top 10 en Rotax Master après des fortunes diverses dans les manches.

« *La NSK a démontré que nous avons un très bon potentiel cette saison.* » concluait Dominique Chech. « *Je pense que Nicolas a une belle carte à jouer en Euro Challenge. Que ce soit en NSK ou en Championnat de France, nous pouvons accompagner encore d'autres pilotes vers les sommets.* »

KART-PRO-RACING.COM

P.	Pilote	Nat.	Chr 1	Temps Chr 1	Course 1	Temps C. 1	Chr 2	Temps Chr 2	Course 2	Temps C. 2	Course 3	Temps C. 3
1	Mahe Faustin	F	3	01'10"366"	1	01'10"531"	2	01'11"008"	1	01'10"583"	1	01'10"414"
2	Gazeau Cesar	F	2	01'10"309"	2	01'10"167"	4	01'11"221"	7	01'10"897"	2	01'10"204"
3	Bernier Victor	F	4	01'10"942"	7	01'10"590"	7	01'11"734"	2	01'10"562"	3	01'10"169"
4	Treillard De Quinmont Guillaume	F	1	01'10"164"	5	01'10"405"	1	01'10"766"	3	01'10"415"	4	01'10"328"
5	Schencke Thibault	F	7	01'11"248"	3	01'10"294"	6	01'11"691"	12	01'11"485"	5	01'10"540"
6	Jouniaux Simon	F	6	01'11"233"	4	01'10"492"	3	01'11"219"	8	01'11"217"	6	01'10"634"
7	Jeanjean Nicolas	F	9	01'11"747"	15		11	01'12"696"	4	01'11"169"	8	01'11"078"
8	Merieux Tim	F	8	01'11"358"	6	01'11"626"	9	01'12"020"	5	01'11"336"	15	01'12"215"
9	Monier Paul	F	10	01'12"252"	8	01'12"156"	13	01'13"251"	9	01'12"974"	11	01'11"975"
10	Vayron Eliot	F	12	01'12"483"	14	01'11"850"	8	01'11"856"	6	01'11"262"	9	01'12"277"
11	Schin Oua Siron Greg	F	5	01'11"186"	P 9	01'10"655"	5	01'11"683"	13	01'11"904"	7	01'10"888"
12	Saintpaul Elio	F	11	01'12"380"	12	01'11"854"	10	01'12"677"	10	01'12"357"	10	01'11"901"
13	Roussel Jules	F	13	01'14"045"	10	01'12"927"	12	01'12"981"	11	01'12"990"	12	01'13"473"
14	Charraud Cleophee	F	14	01'15"563"	11	01'14"915"	14	01'15"963"	14	01'14"985"	13	01'15"350"
15	Richer Enzo	F	15	01'15"773"	13	01'17"998"	15	01'18"996"	15	01'15"460"	14	01'16"300"

KRA 7 -11 ★ SODI ★ VEGA

P.	Pilote	Nat.	Chr 1	Temps Chr 1	Course 1	Temps C. 1	Chr 2	Temps Chr 2	Course 2	Temps C. 2	Course 3	Temps C. 3	Course 4	Temps C. 4
1	Colomes Alexandre	F	1	01'03"802"	1	01'03"849"	1	01'03"724"	3	01'04"744"	1	01'04"187"	1	01'03"661"
2	Leclerc Arthur	F	2	01'03"973"	3	01'04"229"	2	01'04"010"	5	01'05"113"	2	01'04"508"	P 8	01'04"719"
3	Gonzalez Benjamin	F	7	01'04"306"	4	01'04"316"	5	01'03"943"	10	01'05"351"	5	01'04"647"	2	01'04"002"
4	Flahaut Bastien	F	10	01'04"649"	10	01'04"683"	4	01'03"864"	7	01'05"189"	8	01'04"409"	3	01'04"279"
5	Ang Alvis	F	6	01'04"250"	2	01'03"949"	DC		1	01'04"695"	3	01'04"486"	11	01'04"476"
6	Duignau Xavier	F	5	01'04"228"	11	01'04"583"	3	01'03"985"	9	01'05"302"	7	01'04"951"	14	01'05"450"
7	Permal Guillaume Emmanuel	F	3	01'04"105"	6	01'04"318"	14	01'04"446"	2	01'04"712"	4	01'04"609"	10	01'04"759"
8	Hebrard Sacha	F	14	01'05"208"	7	01'05"226"	8	01'04"525"	8	01'05"197"	10	01'04"851"	5	01'04"287"
9	Faridoni Antoine	F	9	01'04"640"	12	01'04"923"	10	01'04"303"	6	01'05"174"	15	01'04"211"	4	01'04"392"
10	Bourgin Pierrick	F	8	01'04"573"	14	01'04"906"	7	01'04"509"	12	01'05"748"	11	01'04"876"	6	01'04"282"
11	Lambert Neo	F	4	01'04"165"	5	01'04"408"	11	01'04"351"	4	01'04"833"	6	01'04"716"	DC	
12	Lachieze Antoine	F	12	01'04"960"	9	01'05"246"	9	01'04"755"	11	01'05"359"	13	01'05"594"	9	01'05"036"
13	Aimable Gavin	F	13	01'05"112"	8	01'04"923"	6	01'04"792"	13	01'06"288"	14	01'04"974"	13	01'06"213"
14	Puel Louis	F	11	01'04"774"	13	01'05"393"	13	01'05"036"	14	01'06"427"	9	01'04"608"	7	01'04"535"
15	Kuwabara Wagg Julian	F	15	01'06"048"	15	01'06"255"	12	01'05"848"	15	01'06"500"	12	01'05"509"	12	01'04"170"

KRA 11 -15 ★ SODI ★ BRIDGESTONE

P.	Pilote	Nat.	Mat.	Chr.	Tps.	Inter.	Pre-Fin.	Tps	Fin.	Tps
1	De Ruwe Xen	B	ART GP	1	54"676"	1	1	55"077"	1	54"965"
2	Mange Romain	F	TONY KART	2	55"004"	10	6	55"121"	2	55"010"
3	Coursault Alexis	F	BIREL	4	55"100"	3	4	55"346"	3	54"987"
4	Gravouille Maxime	F	SODI	5	55"160"	4	3	55"186"	4	55"056"
5	Anstett Alexandre	F	SODI	7	55"355"	5	5	55"363"	5	55"166"
6	Bertin Renaud	F	FORMULA K	3	55"057"	2	2	55"331"	6	55"023"
7	Joly Lucas	F	TONY KART		DC	7	7	55"419"	7	55"399"
8	Renaudin Julien	F	SODI	8	55"556"	6	8	55"469"	8	55"491"
9	Billings Jamie	F	TONY KART	9	55"588"	8	9	55"923"	9	55"643"
10	Miel Sebastien	F	CRG	10	56"067"	9	10	56"237"	10	55"832"
11	Coneys Ulysse	F	TONY KART	6	55"354"	11	11		11	

DD2 ★ MOJO

P.	Pilote	Nat.	Mat.	Chr.	Tps.	Inter.	Pre-Fin.	Tps	Fin.	Tps
1	Savard Yannick	F	BIREL	3	55"622"	4	6	55"734"	1	55"322"
2	Lambert Florent	GB	TONY KART	1	55"461"	5	3	55"557"	2	55"483"
3	Hipp Morgan	F	SODI	11	01'05"819"	8	7	55"893"	3	55"633"
4	Bourdon Florian	F	KOSMIC	7	56"248"	6	4	55"708"	4	55"498"
5	Adams Christophe	F	KOSMIC	2	55"524"	1	2	55"668"	5	55"522"
6	Rouxel Franck	F	SODI	5	55"846"	2	1	55"792"	6	55"611"
7	Giudici Patrick	F	KOSMIC	4	55"790"	3	5	55"726"	7	55"614"
8	Prouteau Franck	F	BIREL	10	58"298"	10	9	58"537"	8	57"630"
9	Carbonnel Lionel	F	BIREL	9	57"689"	11	11	59"810"	9	58"188"
10	Billings Ronald	F	TONY KART	6	56"004"	7	8	55"981"	10	56"403"
11	Cornee Thomas	F	CRG	8	56"725"	9	10	56"888"	11	

DD2 MASTER ★ MOJO

P.	Pilote	Nat.	Mat.	Chr.	Tps.	Inter.	Pre-Fin.	Tps	Fin.	Tps
1	Lopes Jeremy	F	TONY KART	24	57"353"	11	1	56"772"	1	56"870"
2	Ceribella Anthony	F	TONY KART	8	56"894"	2	7	56"803"	2	56"704"
3	Barbe John	F	TONY KART	2	56"488"	1	3	56"802"	3	56"765"
4	Barbarin Guillaume	F	TONY KART	12	57"014"	6	4	56"763"	4	56"525"
5	Ricci Thomas	F	TONY KART	5	56"668"	3	5	56"823"	P 5	56"702"
6	Cout Anthony	F	ALPHA	3	56"607"	5	8	56"902"	6	56"927"
7	Breyse Kevin	F	ART GP	1	56"330"	8	6	56"967"	7	56"850"
8	Midali Luca	F	SODI	10	56"927"	16	9	56"869"	8	56"927"
9	Bouzana Flavien	F	FA KART	35	57"826"	32	15	56"960"	9	56"854"
10	Potain Mickael	F	KOSMIC	27	57"443"	15	13	56"966"	10	56"951"
11	Felicioni Enzo	F	TONY KART	29	57"481"	17	23	57"123"	11	57"147"
12	Garcia Sylver	F	OK1	11	56"933"	12	2	56"639"	12	57"194"
13	Dapigny Quentin	F	KOSMIC	19	57"262"	27	21	57"116"	13	57"192"
14	Jolinet Gregory	F	TONY KART	32	57"675"	25	25	57"222"	14	57"193"
15	Legarda Alexandre	F	KOSMIC	9	56"913"	7	34	01'09"107"	15	57"093"
16	Bourassin Johan	F	TONY KART	15	57"074"	9	10	56"788"	16	57"175"
17	Borges Martins Matthias	F	FORMULA K	28	57"446"	19	31	57"384"	17	57"280"
18	Mazgarean Yoann	CH	SODI	25	57"367"	26	19	57"188"	18	57"592"
19	Monier Matthieu	F	ENERGY	34	57"739"	30	28	57"790"	19	57"564"
20	Billet Pierre	F	TONY KART	37	58"014"	35	26	57"301"	20	57"694"
21	Vinel Arnaud	F	TONY KART	36	57"950"	36	32	59"027"	21	57"712"
22	Coulange Rudy	F	TONY KART	30	57"482"	31	27	57"251"	22	57"564"
23	Romulus Lucas	F	ENERGY	22	57"348"	22	20	57"084"	23	57"599"
24	Rouchy Jeffrey	F	CRG	20	57"275"	29	16	56"921"	24	56"852"
25	Quezada Romain	F	ENERGY	17	57"185"	24		DC	25	57"601"
26	Lesca Steven	F	SODI	14	57"061"	21	17	57"083"	26	57"287"
27	Rongier Quentin	F	KOSMIC	7	56"796"	4	11	57"172"	27	57"216"
28	Napolitano Giacomo	F	TONY KART	4	56"664"	14	22	56"845"	28	57"243"
29	Meunier Evan	F	TECNO	16	57"169"	28	14	56"899"	29	57"046"
30	Chillet Clement	F	PCR	33	57"687"	23	18	57"146"	30	57"446"
31	Godefroid William	B	KOSMIC	13	57"036"	10	33	59"176"	31	57"396"
32	Castellon Alexis	F	TECNO	26	57"422"	13	12	57"098"	32	57"911"
33	Andriamiharisoa Thomas	F	TONY KART	23	57"348"	20	29	58"304"	33	58"344"
34	Pernet Cedric	F	TONY KART	31	57"520"	33	24	57"059"	34	
35	Rinaudo Thibault	F	CRG	21	57"319"	34	30	57"721"	35	
36	Heron Bastien	F	KOSMIC	6	56"738"	18	35			
37	De La Brosse Baptiste	F	ALPHA	18	57"222"	37	36			

X30 SENIOR ★ PARILLA ★ COMET

P.	Pilote	Nat.	Matériel	Chr.	Tps	Inter.	Pre-Fin.	Tps	consolante	Tps	Fin.	Tps
1	Simmenauer Louis Ferdinand	F	TONY KART	5	58"381"	2	2	58"744"			1	
2	Coudert Anthony	F	KOSMIC	9	58"518"	4	4	58"575"			2	
3	Ville Nicolas	F	TONY KART	2	58"269"	8	9	58"622"			3	
4	Simmenauer Jean Baptiste	F	TONY KART	15	58"619"	3	1	58"684"			4	
5	Creton Harald	F	TONY KART	8	58"438"	1	3	58"812"			5	
6	Carde Emilien	F	KOSMIC	3	58"351"	21	27	59"394"			6	
7	Gelormini Luca	F	FORMULA K	1	58"253"	16	15	58"664"			7	
8	Drouet Thomas	F	FA KART	27	58"878"	37	14	59"002"			8	
9	Carton Romain	F	TONY KART	33	58"985"	24	20	58"988"			9	
10	Leuillet Tom	F	BIREL	10	58"519"	5	5	58"741"			P 10	
11	Cammarata Marc	F	SODI	42	59"122"	29	22	59"138"			11	
12	Renaudin Adrien	F	SODI	29	58"938"	7	25	58"937"			12	
13	Perceval Antoine	F	TONY KART	6	58"383"	9	12	58"829"			13	
14	Leuillet Gabin	F	BIREL	38	59"073"	28	29	59"609"			14	
15	Chassagneux Antoine	F	TONY KART	4	58"372"	11	28	59"479"			15	
16	Gilloz Valentin	F	TONY KART	20	58"656"	17	11	58"697"			16	
17	Baudot Geoffrey	F	FORMULA K	21	58"766"	33	17	59"430"			17	
18	Lledo Tom	F	TONY KART	16	58"619"	13	16	59"185"			18	
19	Mary Bastien	F	TONY KART	26	58"848"	26	26	59"362"			19	
20	Lemee Thomas	F	KOSMIC	19	58"655"	18	18	58"846"			20	
21	Cappello Christopher	F	OK1	31	58"957"	30	24	59"207"			21	
22	Vromant Alexandre	F	ZANARDI	12	58"537"	10		DC			22	
23	Hericher Bertrand	F	KOSMIC	24	58"827"	32	34	01'02"892"			23	
24	Usanna Anthony	F	TONY KART	43	59"167"	40	P 32	58"996"			24	
25	Breuil Marina	F	PCR	17	58"633"	19	10	58"682"			25	
26	Servier Emma	F	BIREL	50	59"556"	34	30	59"276"			26	
27	Gomes Maximilien	F	TONY KART	52	59"682"	25	33	59"842"			27	
28	Baverel Paul	F	TONY KART	23	58"818"	12	P 21	58"955"			28	
29	Mela Jean Baptiste	F	BIREL	34	59"006"	27	19	58"916"			29	
30	Hedouin Nathan	F	SODI	11	58"533"	6	6	58"792"			30	
31	Fontaine Paul	F	FA KART	36	59"024"	20	23	59"339"			31	
32	Herblot Vincent	F	TONY KART	7	58"396"	14	13	58"824"			32	
33	Andlauer Julien	F	OK1	18	58"640"	22	7	58"809"			33	
34	Ferrer Camille	F	TONY KART	13	58"541"	15		DC			34	
35	Marion Aurelien	F	TONY KART	25	58"837"	23	8	58"642"			35	
36	Bonnaire Alexandre	F	BIREL	37	59"033"	47	31	59"536"			36	
37	Fenestraz Sacha	F	TONY KART	41	59"113"	39			1	58"823"		
38	Beumann David	F	KOSMIC	45	59"271"	31			2	59"281"		
39	Potain Jeremy	F	KOSMIC	30	58"940"	35			3	59"074"		
40	Dabert Pauline	F	SODI	39	59"086"	41			4	59"470"		
41	Bacconnet Kilian	F	OK1	40	59"095"	42			5	59"410"		
42	Ancher Brian	F	KOSMIC	54	59"835"	53			6	59"624"		
43	Augier Manon	F	FORMULA K	51	59"603"	52			7	59"696"		
44	Marie Francois	F	OK1	47	59"325"	51			8	59"928"		
45	Teneketian William	F	KOSMIC	46	59"279"	48			9	01'00"024"		
46	Bihel Natan	F	TONY KART	35	59"016"	50			10	01'00"052"		
47	Gardet Alexi	F	OK1	55	59"866"	45			11	01'00"167"		
48	Bouley Manon	F	SODI	57	01'00"473"	55			12	01'00"134"		
49	Claude Emile	F	BIREL	44	59"172"	44			13	01'00"102"		
50	Barrere Axel	F	TONY KART	56	59"882"	56			14	59"506"		
51	Pierrat Clement	F	TONY KART	53	59"784"	54			15	59"582"		
52	Ibanez Francois	F	FA KART	48	59"337"	38			16	59"722"		
53	Durand Louis	F	KOSMIC	28	58"900"	46			17	59"982"		
54	Hucher Nathan	F	ENERGY	49	59"444"	36			18			
55	Tramontin Antonin	F	KOSMIC	14	58"580"	43				DC		
56	Charpentier Tristan	F	FA KART	32	58"957"	49						
57	Devanlay Julien	F	TONY KART	22	58"796"							

NATIONALE ★ ROTAX ★ MOJO

RÉSULTATS

P.	Pilote	Nat.	Mat.	Chr.	Tps.	Inter.	Pre-Fin.	Tps	Fin.	Tps
1	Lambert Florent	GB	TONY KART	6	58"270"	5	16	58"758"	1	58"328"
2	Duchateau Nicolas	F	TECNO	8	58"467"	4	6	58"161"	2	58"110"
3	Adams Christophe	F	KOSMIC	4	58"236"	3	5	58"148"	3	58"352"
4	Charon Jeremie	F	TONY KART	1	57"777"	2	2	57"844"	4	58"192"
5	Hipp Charly	F	TONY KART	3	58"087"	1	1	58"497"	5	58"333"
6	El Khechen Rami	F	OK1	15	58"978"	8	10	58"436"	6	58"633"
7	Dos Santos Bruno	F	SODI	9	58"623"	13	8	58"410"	7	58"630"
8	Camus Mathieu	F	SODI	13	58"868"	15	18	58"809"	8	58"734"
9	Bourdais Christian	F	EXCEED	2	57"933"	6	7	58"081"	9	58"533"
10	Rimmaudo Gilles	F	TONY KART	11	58"744"	16	14	59"218"	10	58"955"
11	De Vito Rodolphe	F	TONY KART	14	58"932"	11	11	58"755"	11	58"993"
12	Bouteiller Yan	F	KOSMIC		DC	20	13	59"040"	12	59"041"
13	Paris Olivier	F	SODI	5	58"252"	9	3	58"260"	13	58"460"
14	Delavier Eric	F	TONY KART	12	58"850"	10	12	58"975"	14	59"498"
15	Lecroq Fabrice	F	SODI	19	01"00"025"	18	17	59"929"	15	59"532"
16	Renault Lionel	F	TONY KART	18	59"650"	17	15	59"624"	16	59"953"
17	Giudici Patrick	F	KOSMIC	7	58"290"	7	4	58"402"	17	58"551"
18	Grabia Gaby	F	TONY KART	16	59"300"	19		DC	18	59"703"
19	Raccamier Thierry	F	KOSMIC	10	58"689"	12	9	58"498"	19	58"974"
20	Barth Didier	F	KOSMIC	17	59"435"	14	19		20	01"09"146"
21	Leguillon Franck	F	TONY KART	20						

ROTAX MASTER

P.	Pilote	Nat.	Mat.	Chr.	Tps.	Inter.	Pre-Fin.	Tps	Fin.	Tps
1	Picot Nicolas	F	SODI	6	57"137"	2	1	57"306"	1	58"328"
2	Deptuch Joel	F	FA KART	5	57"101"	12	2	57"000"	2	58"110"
3	Pennequin Pierre-alexandre	F	TONY KART	8	57"370"	4	3	57"246"	3	58"352"
4	Falchero Julien	F	KOSMIC	16	57"533"	6	4	57"265"	4	58"192"
5	Pozzoli Xavier	F	KOSMIC	19	57"601"	14	11	57"013"	5	58"333"
6	Cool Michael	B	TONY KART	3	57"069"	9	9	57"302"	6	58"633"
7	Petit Hubert	F	TONY KART	7	57"336"	3	12	57"411"	7	58"630"
8	Benes Eva	F	KOSMIC	1	56"922"	5	14	57"035"	8	58"734"
9	Cousin Jules	F	FA KART	2	57"064"	1	8	57"405"	9	58"533"
10	Evrard Paul	F	KOSMIC	9	57"386"	7	10	57"362"	10	58"955"
11	Revirault Emmanuel	F	CRG	4	57"078"	16	29	57"171"	11	58"993"
12	Vaison Mathias	F	SODI	14	57"484"	10	7	57"311"	12	59"041"
13	Pennequin Jean-baptiste	F	TONY KART	13	57"465"	11	5	57"277"	13	58"460"
14	Petit Kevin	F	SODI	11	57"407"	18	P 20	57"235"	14	59"498"
15	Deheegher Remi	F	KOSMIC	27	57"843"	27	16	57"107"	15	59"532"
16	Becq Gautier	F	SODI	28	57"861"	15	13	57"443"	16	59"953"
17	Fotia Anthony	F	SODI	15	57"497"	8	18	57"686"	17	58"551"
18	Rambaud Sebastien	F	TONY KART	18	57"580"	13	25	57"683"	18	59"703"
19	Agoulon Quentin	F	SODI	25	57"800"	22	17	57"595"	19	58"974"
20	Jeanvoine Vincent	F	TONY KART	31	58"097"	24	24	57"812"	20	01"09"146"
21	Martini Cecile	F	SODI	33	58"310"	28	30	58"500"	21	
22	Aguillon Valentin	F	KOSMIC	23	57"756"	23	27	58"320"	22	
23	Hodier Thomas	F	TONY KART	32	58"213"	25	33	58"356"	23	
24	Antier Antoine	F	KOSMIC	22	57"693"	33	26	58"004"	24	
25	Gimbert Maxime	F	KOSMIC	34	58"486"	29	P 32	58"654"	25	
26	Valentin Brice	F	TONY KART	29	57"873"	31	28	58"091"	26	
27	Mially Thomas	F	OK1	30	58"016"	26	31	57"814"	27	
28	Miquel Antoine	F	SODI	21	57"628"	20	21	57"649"	28	
29	Spirli Julien	F	TONY KART	12	57"442"	30	22	57"406"	29	
30	Melet Matthieu	F	TONY KART	10	57"387"	17	6	57"147"	30	
31	Bonnan Arnaud	F	KOSMIC	26	57"841"	34	23	57"553"	31	
32	Landais Thomas	F	TONY KART	24	57"761"	21	19	57"364"	32	
33	Fraisse Vincent	F	SODI	20	57"626"	19	15	57"277"	33	
34	Williamson Andrew	F	SODI	36		32		DC	34	
35	Trouttet Victor	F	SODI	35	58"869"	35	34			
36	Leguay Bastien	F	TONY KART	17	57"569"	36				

ROTAX MAX

NATIONALITÉS

FRANCE	197	<div style="width: 100%;"></div>
BELGIQUE	3	<div style="width: 1%;"></div>
ROYAUME-UNI	2	<div style="width: 1%;"></div>
SUISSE	1	<div style="width: 1%;"></div>

CHASSIS

TONY KART	62	<div style="width: 62%;"></div>
SODI	58	<div style="width: 58%;"></div>
KOSMIC	33	<div style="width: 33%;"></div>
BIREL	10	<div style="width: 10%;"></div>
OKI	8	<div style="width: 8%;"></div>
FA KART	7	<div style="width: 7%;"></div>
CRG	5	<div style="width: 5%;"></div>
FORMULA K	5	<div style="width: 5%;"></div>
ENERGY	4	<div style="width: 4%;"></div>
TECNO	3	<div style="width: 3%;"></div>
PCR	2	<div style="width: 2%;"></div>
ART GP	2	<div style="width: 2%;"></div>
ALPHA	2	<div style="width: 2%;"></div>
ZANARDI	1	<div style="width: 1%;"></div>
EXCEED	1	<div style="width: 1%;"></div>

MOTEURS

ROTAX	166	<div style="width: 100%;"></div>
PARILLA	37	<div style="width: 22%;"></div>

PNEUS

MOJO	136	<div style="width: 100%;"></div>
KOMET	37	<div style="width: 27%;"></div>
BRIDGESTONE	15	<div style="width: 11%;"></div>
VEGA	15	<div style="width: 11%;"></div>



CHAMPIONNAT DE FRANCE OSTRICOURT

Par Frédéric Billet © Photo KSP - Jean-Claude Constans

FFSA
KARTING

DEUX CHAMPIONS À OSTRICOURT

LES POINTS CLÉS DU WEEK-END

Date : 31 mai et 1er juin 2014
Lieu : Circuit de la Métropole • Ostricourt • 1500 m
Plateau : 129 pilotes • 4 catégories

- Championnat de France Rotax Max et Rotax Master
- 1ère des 3 épreuves du Championnat de France Minime/Cadet
- 129 pilotes de 9 ans à plus de 32 ans
- Spectacle garanti à Ostricourt grâce à une organisation soignée et un circuit magnifique.

HUBERT PETIT, CHAMPION DE FRANCE ROTAX MAX



Pilote éclectique dont le parcours est passé par la KF3, la KF2, puis le X30 et le Rotax, aussi bien en courses nationales qu'internationales, Hubert Petit (Tony Kart/Rotax) vient d'obtenir à 18 ans son premier titre de Champion de France sur ses terres à Ostricourt. Le poleman Jules Cousin (FA Kart/Rotax) aura été son plus vaillant rival en dominant les manches qualificatives. Mais la motivation de Petit lui a permis de s'imposer en préfinale et finale. Révélation du jour, Louis Scherpereel (Tony Kart/Rotax) a été parmi les rares à pouvoir suivre le rythme endiablé des deux leaders. Il est monté sur la 3e marche du podium.

CHARLY HIPP, ORFÈVRE EN ROTAX MASTER

Issu d'une famille de passionnés, Charly Hipp (Tony Kart/Rotax) était manifestement ravi de sa couronne nationale au soir d'Ostricourt. Après avoir oeuvré en 125 à boîte, il s'est sérieusement lancé dans le Rotax, alternant Max et DD2, depuis 2012, pour décrocher cette année son premier titre de Champion de France. Charly a nettement dominé toute l'épreuve et c'est derrière lui qu'ont eu lieu les plus belles batailles entre Matthieu Bourdon (Tony Kart) le vice-Champion, Jacques Gautier (Sodi/Rotax) 3e et Cyrille Bracquart (Birel/Rotax) qui s'inclinait en finale face à Bruno Dos Santos (Sodi/Rotax).



MINIME : SOPHIE DEVANT LES GARÇONS !

Sophie Perrin (Zanardi/Parilla) a su faire la différence face à ses adversaires masculins depuis les chronos, en passant par 3 victoires de manches, jusqu'en préfinale et en finale. Milane Petelet (Alpha/Parilla) et Gillian Henrion (OTK/Parilla) ne lui ont pourtant pas facilité la tâche, mais Sophie est toujours parvenue à les surpasser. Second en préfinale, Henrion a cédé la 2e marche du podium à Petelet en finale, tandis qu' Enzo Leveque (Zanardi/Parilla) gagnait son duel avec Alexandre Picque (Zanardi/Parilla) pour le gain de la 4e place.



CADET : POURCHAIRE OUVRE MAIS SABIN CONCLUT

Leader de la catégorie depuis les chronos, Théo Pourchaire (CRG/Rotax) n'a pas pu mener son combat victorieux jusqu'en finale à cause de plusieurs accrochages. Déjà 2e en préfinale, Maxime Sabin (OTK/Rotax) passait à travers les embûches et émergeait en tête du peloton avant de creuser l'écart pour remporter la course devant Timothy Peisselon (CRG/Rotax) et Hugo Szymanski (CRG/Rotax) qui devançaient Enzo Valente (Sodi/Rotax) à l'arrivée.



New Kinetic 2013

ENERGY POWER

PALMARES 2013

- WSK Euro Series KF
- WSK Master Series KF
- CIK-FIA International
- KZ2 Super Cup

KZ2
Dorian Boccolacci

ENERGY CORSE S.R.L.

via Nazionale, 93
24068 Seriate BG Italia
info@energycorse.com
www.energycorse.com

WEB

ALPHA KARTING

TOUR DE COU EVS R4 JUNIOR

Tour de Cou EVS R4 Junior
Léger et très confortable

Modèle réglable avec système d'ouverture rapide. Maintien des cervicales et réduction du risque de compression.

Bords caoutchoutés pour un confort maximum.



WEB

ACTION KARTING

SAC DE VOYAGE À ROULETTES SPARCO METROPOLIS

Équipé de roulettes et d'une poignée coulissante, ce sac de grande capacité (H.40 x L.91 x P.37) est d'une grande résistance grâce à sa composition en polyester. Composé de trois compartiments principaux sur la partie supérieure et de nombreuses poches, le sac Métropolis cache une multitude de places pour tous vos équipements.

Le "plus" du sac Métropolis, c'est son large compartiment inférieur, accessible après avoir ouvert la fermeture qui laisse pivoter la partie supérieure. Vous pouvez alors ranger votre combinaison à plat, sans la chiffonner. C'est assurément le sac idéal qui vous permettra de prendre soin de votre équipement et dont l'esthétique ne pourra que retenir l'attention !

158€
TTC



WEB

ITAKA

PORTE-CASQUE SECHANT

Pratique : un casque bien rangé avec sa fixation murale ou posé.

Economique : faible consommation.

Ecologique : matière 100 % recyclable.

Citoyen : produit de fabrication française.

Ce porte-casque séchant permet de ranger son casque, de le sécher et de le désodoriser tout en le protégeant contre les chutes. Son design innovant en polycarbonate injecté lui donne un aspect original et moderne.

CONTENU DU KIT :
Porte casque séchant +
Transformateur sortie
12V + Support mural +
Cartouche parfumée

AVANTAGES :

Innovant : un casque sec (choix du temps de séchage > 45 mn pour un séchage rapide ou 90 mn), désodorisé et parfumé (avec cartouche longue durée interchangeable).



125€
TTC





CIRCUIT

CIRCUIT GENK

 BELGIQUE

GPS
0°59'13" N / 5°34'00" E
Google Map
Length : 1 360 m
Width : 8-13 m

CAMPING
Camping Soete dal, Zutendaal

WWW.SOETEDAL.BE

ASN : RACB SPORT
rue d'Arlon 53 - 1040 Bruxelles - Belgium
Tél.: +32 2 287 09 60
Fax: +32 2 675 61 19
E-mail : ww.sport@racb.com

WWW.RACB.COM

- HOTELS
- ↪ Arte Hotel, Genk (3km)
Tél : +32 89 35 20 06
Fax: +32 89 36 10 36
 - ↪ Ecu Genk (3km)
Tél : +32 89 36 42 44
Fax : +32 89 36 42 50
 - ↪ Hotel Atlantis, Genk (3km)
Tél : +32 89 35 65 51
Fax : +32 89 35 35 29
 - ↪ Golfhotel Stiemerheide, Genk (3km)
Tél : +32 89 35 58 28
Web : www.stiemerheide.be
 - ↪ Mardaga Hotel, Genk (4km)
Tél : +32 89 65 62 65
Fax : +32 89 65 62 66
 - ↪ Carbon Hotel, Genk (5km)
Tél : +32 89 32 29 20
E-mail : info@carbonhotel.be
 - ↪ M Hotel, Genk (5km)
Tél : +32 89 36 41 50
Fax : +32 89 36 41 51
 - ↪ Monika, Zutendaal (9km)
Tél : +32 89 61 20 33
Fax : +32 89 61 19 52

CIRCUIT
Circuit Horensbergdam - Damstraat 1 -
3600 Genk - Belgium
Tél. : +32 89 65 81 82
Fax : +32 89 65 85 32
E-mail : info@kartinggenk.be

WWW.KARTINGGENK.BE

AÉROPORT
Maastricht/NL (25km)
Brussels-Zaventem (90km)
Charleroi (130km)

TRAIN
Genk (4 km)

OFFICE DU TOURISME
V.V.V. Genk - Dielplan 2
3600 Genk - Belgium
Tél. : +32 89 30 95 62
E-mail : toerisme@genk.be

WWW.GENK.BE

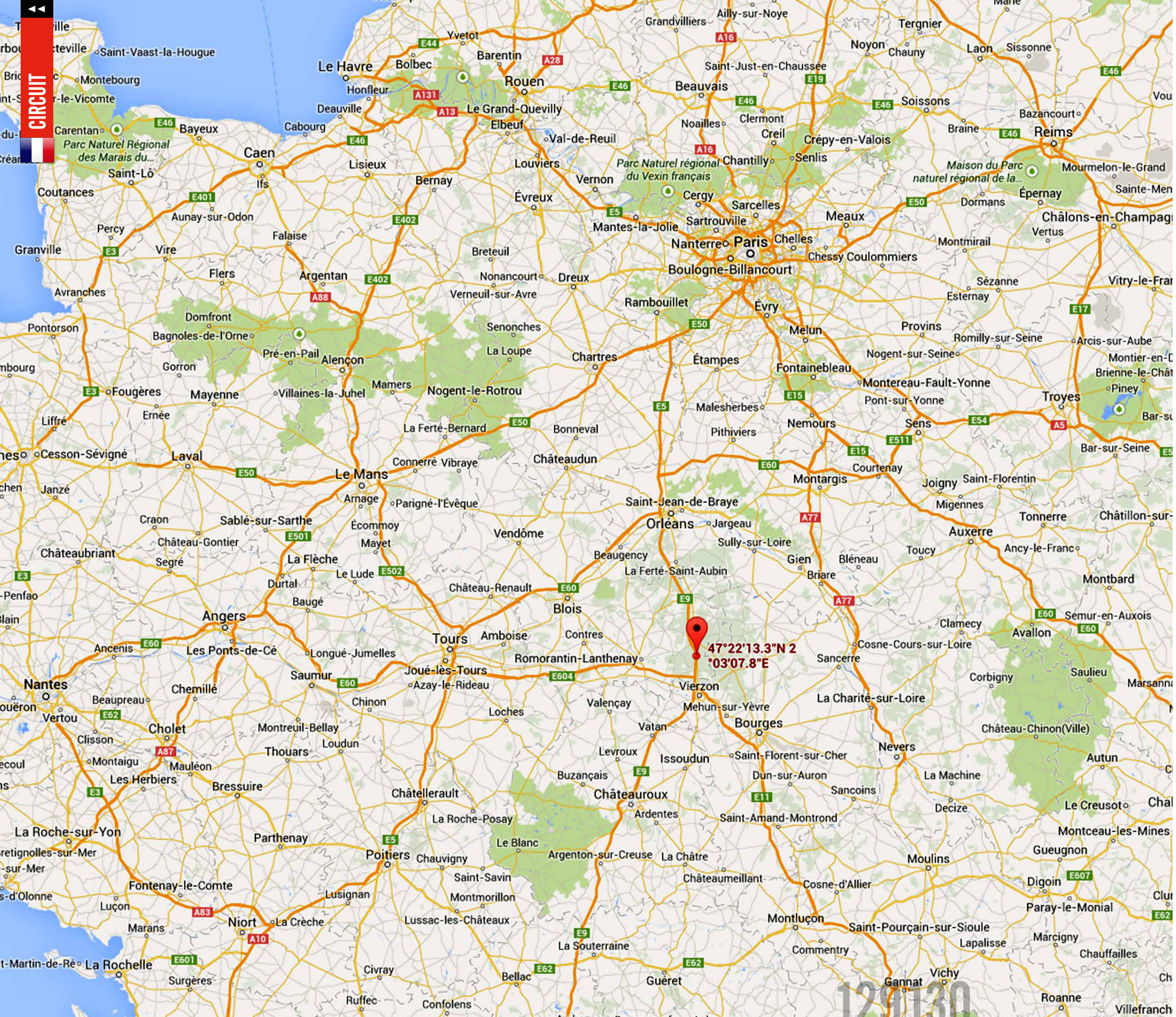

CIRCUIT
SALBRIS
FRANCE

GPS
47°45'00" N - 2°03'04" E
Google Map
Longueur : 1 500 m
Largeur : 8 m

ASN : FFSA
32 Avenue de New York
75781 Paris Cedex 16 - France
Tél.: +33 1 44 30 24 00
Fax: +33 1 42 24 17 35
E-mail : jgoisque@ffsa.org

WWW.FFSA.ORG

CIRCUIT
Sologne Karting - RN 20
41300 Salbris - France
Tél. : +33 254 972 840
Fax : +33 254 971 564
E-mail : info@sologne-karting.com

SOLOGNE-KARTING.COM

AÉROPORT
Orly (186 km)

TRAIN
Vierzon (22 km)

OFFICE DU TOURISME
Sologne des Rivières - 27 boulevard de la
République - 41300 Salbris - France
Tél. : +33 2 54 97 22 27
Fax : +33 2 54 97 22 27
E-mail : contact@tourisme-
solognedesrivieres.fr

TOURISME-SOLOGNESRIVIERES.FR

CAMPING
Camping du circuit



CIRCUIT



CIRCUIT LE MANS FRANCE

GPS
47°56'33" N 0°12'50" E
Google Map
Longueur : 1 368 m
Largeur : 8 m

ASN : FFSA
32 Avenue de New York
75781 Paris Cedex 16 - France
Tél. : +33 1 44 30 24 00
Fax : +33 1 42 24 17 35
E-mail : jgoisque@ffsa.org

WWW.FFSA.ORG

CIRCUIT
Circuit International Le Mans Karting
Route du chemin aux boeufs
72100 Le Mans – France
Tél. : +33 2 43 40 21 47
Fax : +33 2 43 40 21 49
E-mail : ask.aco@lemans.org

LEMANSDRIVER.FR

AÉROPORT
Orly (203 km)

TRAIN
Le Mans

OFFICE DU TOURISME
16 rue de L'Étoile
72 000 Le Mans - France
Tél. : +33 2 43 28 17 22
Fax : +33 2 43 28 12 14

LEMANS-TOURISME.COM

CAMPING
Camping du circuit
www.lemansdriver.fr



**AUTO SPORT
ACADEMY**
BY **FFSAI**

AUTO SPORT ACADEMY

Info AUTO SPORT ACADEMY / © Photo KSP - Guillaume Veuve

AUTO SPORT ACADEMY

F4 : BOCCOLACCI EN SEIGNEUR À PAU

Le jeune Français réalise le week-end parfait avec une seconde victoire en s'emparant par la même occasion de la tête du Championnat. Comme pour la course 1, il devance les deux autres hommes forts du week-end le Danois Lasse Sorensen et le Suisso-anglais Félix Hirsiger.

A l'issue d'une matinée pluvieuse laissant planer une certaine incertitude quant aux conditions de piste pour cette dernière course du week-end, les élèves académiciens retrouvent un tracé parfaitement sec pour le départ de celle-ci.

Dorian Boccolacci et Lasse Sorensen se partagent la première ligne tandis que la seconde est occupée par le Suisse Paul Hokfelt et Félix Hirsiger. L'homme le plus rapide en course 2, le Suisse David Droux, part depuis le 5ème rang avec à ses côtés Valentin Hasse-Clot. Le départ se déroule sans encombre pour les 23 voitures composant le plateau de cette promotion. Après quelques tours, Dorian Boccolacci, Lasse Sorensen et Félix Hirsiger, placé 3ème dès le premier tour, se détachent et débutent une lutte intense entre les rails. Lasse Sorensen se positionne très vite dans les échappements de Dorian Boccolacci qui ne laisse aucune occasion à son adversaire.

La course est interrompue à l'entame du second tour par un remake de la course 1 avec un accrochage au virage du lycée entre Valentin Hasse-Clot et Paul Hokfelt Jr provoquant une nouvelle congestion du virage et par conséquent la sortie du drapeau rouge. Les principales victimes de cet incident sont le leader du Championnat l'Australien Joseph Mawson, Valentin Hasse Clot, le Russe Denis Bulatov et Paul Hokfelt Jr.

Pour la deuxième fois, un départ est ordonné par la direction de course où Dorian Boccolacci après avoir repris sa place de poleman est de nouveau le plus prompt. L'apprentissage de ce circuit urbain palois est réussi

pour le jeune français mais il est suivi de près par Lasse Sorensen qui ne compte pas lui rendre la course simple. Derrière ce binôme, Félix Hirsiger emmène le peloton composé de David Droux, Valentin Moineault, Erwan Jule, Bryan Elpitiya et Amaury Richard.

La mi-course est marquée par la sortie d'Hugo Sugnot Darniche, nécessitant l'intervention du safety car pour dégager la monoplace très endommagée. À l'extinction de sa rampe lumineuse, le safety car libère le peloton très agité car il ne reste que maintenant 8 derniers tours pour cette troisième course et il faut refaire tout le travail.

Dorian Boccolacci maîtrise parfaitement la relance et trace sa route alors que Bryan Elpitiya part à la faute au virage de la gare. Le peloton suit et paraît s'être calmé pour aborder cette fin de course car les attitudes semblent plus respectueuses à l'arrière du plateau. Mais il n'en est rien pour Dorian Boccolacci et Lasse Sorensen qui se livrent à une magnifique course sous les yeux de Félix Hirsiger qui doit contenir David Droux et Valentin Moineault qui se font très pressant sur le pilote suisse.

Le calme semblait être revenu dans les rangs pour la fin de course, mais c'était sans compter sur la tentative de dépassement de Va-

lentin Moineault sur David Droux. L'issue de cette attaque est fatale pour les deux pilotes qui ne repartiront pas. Félix Hirsiger en profite pour s'échapper et sauve sa troisième place.

Dorian Boccolacci signe une brillante seconde victoire qui le propulse en tête du Championnat. Très à son aise, Lasse Sorensen termine second et marque aussi de gros points. Félix Hirsiger, troisième, fait une très belle opération comptable lui aussi dans l'optique du classement final.

Dorian Boccolacci : « *J'ai fait des bons départs, ce qui m'a permis de conserver la tête pendant toute la course. Je pense que*

j'ai pris maintenant la tête du Championnat. Mais je n'oublie pas que nous ne sommes qu'au deuxième meeting de la saison. J'ai pris un peu d'avance mais ils ne sont pas loin derrière et je vais essayer de continuer sur ma lancée, de gagner d'autres courses et je compterai mes points en fin d'année. »

Rendez-vous lors du prochain meeting du GT Tour au Val de Vienne du 04 au 06 juillet.



Par Frédérique Billet / © Photo KSP - Guillaume Veuve

BOCCOLACCI PREND LES DEVANTS À PAU

Lors de son deuxième meeting en monoplace, dans les rues de Pau, Dorian Boccolacci a marqué les esprits en montant par deux fois sur la plus haute marche du podium et en s'installant en tête du classement du Championnat de France F4. Alors que la compétition marque une longue pause avant l'épreuve du Val de Vienne début juillet, le pilote Lotus F1 Junior Team a d'ores et déjà pris un bel ascendant dans les conditions difficiles du tracé urbain du sud-ouest de la France.

Epreuve redoutée, la course de Pau ne pardonne pas la moindre erreur à cause de son tracé sans dégagement dans les rues du centre ville, que l'on compare fréquemment à celui de Monaco. Comme dans la principauté, il y est également très difficile de dépasser. Dernier paramètre commun, l'impossibilité de découvrir la piste avant les essais libres. Une victoire à Pau, de même qu'à Monaco ou Macao, c'est une ligne plus importante que les autres dans un palmarès.

Dorian arrivait dans la cité béarnaise avec une seule compétition pour toute expérience en monoplace, celle du Mans où il avait déjà gravi son premier podium. Suivant attentivement les conseils de ses aînés, il découvrait très prudemment le tracé spécifique lors des

essais libres. « *Je me suis concentré sur l'apprentissage du circuit. Je voulais surtout boucler un maximum de tours.* » expliquait Dorian. « *Mais quand j'ai vu ma position par rapport aux autres, 7e à 9 dixièmes du meilleur, je me suis dit qu'il allait falloir accélérer un peu le rythme !* »

Aussitôt dit, aussitôt fait, Dorian se lâchait pendant la séance qualificative malgré des perturbations sur la piste, et signait à quelques tours de la fin le meilleur temps, 1'19''629, ainsi que le second meilleur temps, deux performances qui lui offraient la pole position au départ de la course 3 et de la course 1. Un grand pas était franchi vers la victoire !

L'étape suivante ? Prendre un bon départ, ou plutôt, plusieurs bons départs, puisque les courses ont souvent été arrêtées au drapeau rouge. Mission réussie à l'extinction des feux de la course 1, puis lors du nouveau départ après un carambolage important derrière lui. A chaque fois, Dorian a pris le meilleur sur Lasse Sorensen, son principal rival. Il lui a fallu ensuite gérer la menace du Danois dans ses roues dans les premiers tours pour éviter qu'il ne lui prenne l'envie de dépasser. Les temps de Dorian s'améliorait au fil de la course et il terminait en tête avec le meilleur tour.



La course 2 partant selon une grille inversée pour les 10 premiers, Dorian s'élançait de la 10e place sur la grille. Il ne cherchait pas outre mesure à dépasser les adversaires rapides qui le précédait, préférant avec sagesse ramener sa voiture indemne jusqu'à l'arrivée en 9e position.

Dimanche, le scénario de la course 3 rappelait fortement celui de la course 1. Dorian prenait encore un bon départ, puis un second à la suite un drapeau rouge, se relançait idéalement après le retrait du safety-car et contrôlait Sorensen dans les premiers tours avant de le distancer légèrement en vue du drapeau à damier.

« *J'ai pris beaucoup de plaisir à rouler dans les rues de Pau. Les sensations sont fortes ! Remporter deux courses le même week-end est très agréable, d'autant que je suis maintenant en tête du Championnat de France ! Un grand merci à tous ceux qui m'ont aidé à préparer cette épreuve particulière et qui se reconnaîtront !* »

DORIAN BOCCOLACCI





ELPITYA, UN WEEK-END DIFFICILE DANS LES RUES DE PAU

AUTO SPORT ACADEMY

Par Frédérique Billet / © Photo KSP - Guillaume Veuve

BRYAN ELPITYA

ELPITYA, UN WEEK-END DIFFICILE DANS LES RUES DE PAU

Arrivé à Pau à la 5e position du Championnat de France F4 après sa victoire en course 2 au Mans, Bryan Elpitya comptait bien fait fructifier son score lors de la seconde épreuve de la saison. Mais le meeting béarnais s'est avéré plus compliqué que prévu pour le jeune rookie.

Qualifié dans le top 10 sur un tracé difficile et piégeux, Bryan voyait sa voiture fortement endommagée en course 1 lors d'un accrochage monstre qui bloquait le peloton sur la piste. Il parvenait à rejoindre les stands mais ne pouvait repartir à cause d'un train avant détruit. Cela commençait d'autant plus mal qu'il lui fallait par conséquent partir en fond de grille pour la course 2.

C'est pourtant là que Bryan a donné le meilleur de lui-même. Alors que les dépassements sont réputés quasi-impossibles sur ce circuit en ville, le pilote francilien n'a pas hésité à placer plusieurs attaques entre les rails. Auteur de la meilleure remontée, il parvenait à reprendre la bagatelle de 7 places avant que Joseph Mawson ne brise son aileron lors d'un contact au 13e tour. Bryan perdait 3 places dans l'incident, mais parvenait à les récupérer dans les 3 derniers tours et se hissait finalement au 14e rang.

Bryan effectuait un excellent début de course 3 dimanche et occupait la 6e position après un départ impeccablement réussi. Mais ce n'était décidément pas son week-end : pendant les trois tours ef-

fectués sous safety car, il ne parvenait pas à maintenir suffisamment ses gommes en température, par manque d'expérience, et partait à la faute au premier virage après le restart.

« C'était un meeting vraiment très dur. » confiait après coup Bryan. « Dimanche soir, j'étais bien évidemment déçu. Heureusement, je n'ai pas trop chuté au classement du Championnat où je pointe en 8e position. Je suis bien décidé à réagir dès la prochaine course au Val de Vienne. Il est important de marquer des gros points pour ne pas laisser les leaders s'échapper avant Magny-Cours, le tournant de la saison. »



world series
 by RENAULT



FR 2.0

Info & © Photo Renault Sport

ALEXANDER ALBON : « J'AI CONSCIENCE DE DEVOIR BIEN FAIRE »

Disputant sa troisième saison en Eurocup Formula Renault 2.0, Alexander Albon est le plus expérimenté des trois pilotes du Lotus F1 Junior Team dans la catégorie. Parmi les plus rapides lors des essais collectifs ainsi qu'au meeting de Motorland Aragón, le Thaïlandais né à Londres finalise sa reconstruction après deux premières années difficiles en monoplaces.

Après une belle carrière en karting couronnée par une victoire en Coupe du Monde KF3 et un titre de Champion d'Europe de KF3 en 2010, puis une deuxième place aux Championnats du Monde de Karting en 2011, Alexander Albon débutait en monoplaces lors de la saison 2012.

Bénéficiant alors du soutien du Red Bull Junior Team, le Thaïlandais évoluait au sein de l'équipe Epic Racing pour une année d'apprentissage. Si le bilan était décevant, sa campagne dans le championnat ALPS était prometteuse. Seul pilote engagé par la structure, il entraînait à six reprises dans les points.

« Le karting et la monoplace sont si différents que c'est toujours un grand changement », admet Alex Albon. « Ma première saison a été la pire de ma carrière. J'étais seul dans l'équipe, ce qui rendait les choses difficiles. Ne pas bénéficier d'un équipier expérimenté n'aidait pas car nous ne savions pas où nous étions bons et où nous pouvions nous améliorer. »

« Entre l'appui, la vitesse et le temps de roulage, il fallait beaucoup apprendre en peu de temps ! Si je pouvais revenir en arrière, je débiterais mon entraînement six mois à un an avant le début des essais collectifs ! Beaucoup le font désormais, et cela est efficace si l'on en croit les pilotes rookies et rapides en Formula Renault. »

Perdant le parrainage de Red Bull fin 2012, Alexander Albon passait la saison 2013 à se reconstruire après un hiver difficile.

« C'était une étape très importante. À la fin de l'année, j'étais au plus bas. Je me sentais abandonné trop tôt. C'était inquiétant, mais heureusement, j'étais entouré de gens qui croyaient vraiment en moi et je leur en suis reconnaissant. Ils m'ont guidé et aidé à me reconstruire. »

Recruté par le Lotus F1 Junior Team, le Thaïlandais rejoignait l'équipe KTR et démontrait l'étendue de ses progrès, signant même la pole position au Red Bull Ring. Un départ volé le privait toutefois de ses chances, mais il montait pour la première fois sur le podium lors d'une apparition en NEC, à l'Autodrom Most.

« Rejoindre Lotus m'a beaucoup apporté. D'une part, ils nous aident à trouver des sponsors pour courir, ce qui est essentiel. Ils nous offrent éga-

lement des séances de media training, des programmes de fitness, des stages d'entraînements ainsi qu'un appui sur la piste et en dehors. Nous bénéficions des meilleures conditions pour réussir. »

« Après un début poussif, nous avons bien progressé. L'objectif était de marquer des points, nous y sommes parvenus à mi-saison. Dès lors, nous étions de plus en plus compétitifs, notamment au Red Bull Ring. Seul un départ volé m'a empêché de m'imposer pour la première fois, mais l'essentiel était notre constante progression, y compris lors des essais hivernaux où nous étions très rapides ! »

Faisant le choix de rester chez KTR pour 2014, Alexander Albon est conscient des enjeux pesant sur ses épaules. Présent aux avant-postes tout au long des préparations, le natif de Londres semble avoir passé un cap comme en témoigne son rythme lors du premier rendez-vous de l'année à Motorland Aragón.

« Rester avec KTR faisait sens car je crois pouvoir gagner le championnat avec eux. Nous nous comprenons très bien et nous avons assurément le rythme pour y arriver. Nous avons fait un grand pas en avant par rapport à l'an passé. »

« La régularité sera la clé », poursuit le protégé de Lotus. « Il faut aussi s'assurer d'être aussi prêts que possible à chaque manche. L'Eurocup Formula Renault 2.0 est un championnat si serré que quelques dixièmes séparent les leaders du fond de grille. J'ai conscience de devoir bien faire, pour mon avenir, mais aussi pour moi-même ! L'essentiel est d'apprécier chaque moment en faisant du mieux possible... Et voir ce qui se passe ! »



ALEXANDER ALBON

NAISSANCE

23 mars 1996 à Londres (Grande-Bretagne)

TAILLE / POIDS

1.85m / 67kg

PALMARÈS

2006-2011 : Karting
 2009 : Super 1 National KF3 Championship (Vainqueur)
 2010 : KF3 World Cup (Vainqueur), KF3 European Championship (Vainqueur)
 2011 : KF1 World Championship (Vainqueur)
 2012 : Eurocup Formula Renault 2.0 (38e), Formula Renault 2.0 ALPS (16e)
 2013 : Eurocup Formula Renault 2.0 (16e)
 2014 : Eurocup Formula Renault 2.0

ALEX BARON INDY LIGHTS (LONG BEACH 2014) REPORTAGE L'EQUIPE TV



EUROPEAN CHAMPIONSHIP 2014 LA CONCA, FINALE KF



SUPERKART A HOCKENHEIM - HENRICK LIJA



EUROPEAN CHAMPIONSHIP 2014 LA CONCA, FINALE KFJ

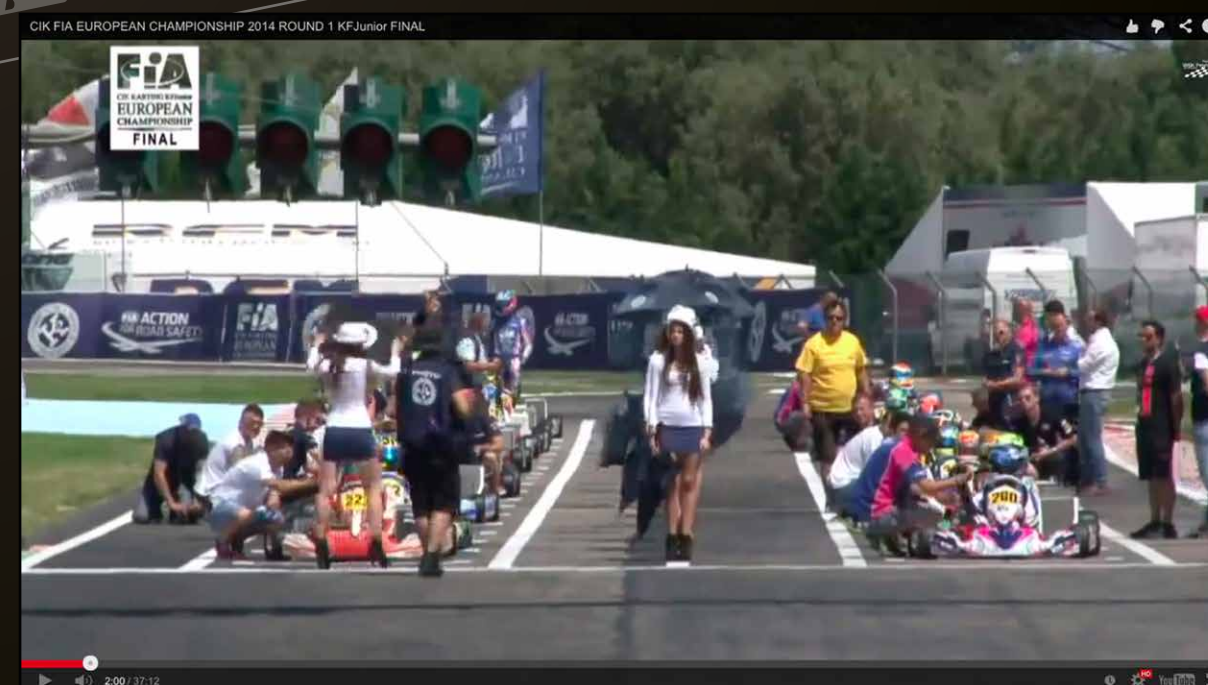



POUR TOUS **LES PASSIONNÉS** DU SPORT

KARTING

WWW.ACTION-WEBSTORE.FR

Un réseau avec **+ 60 distributeurs**

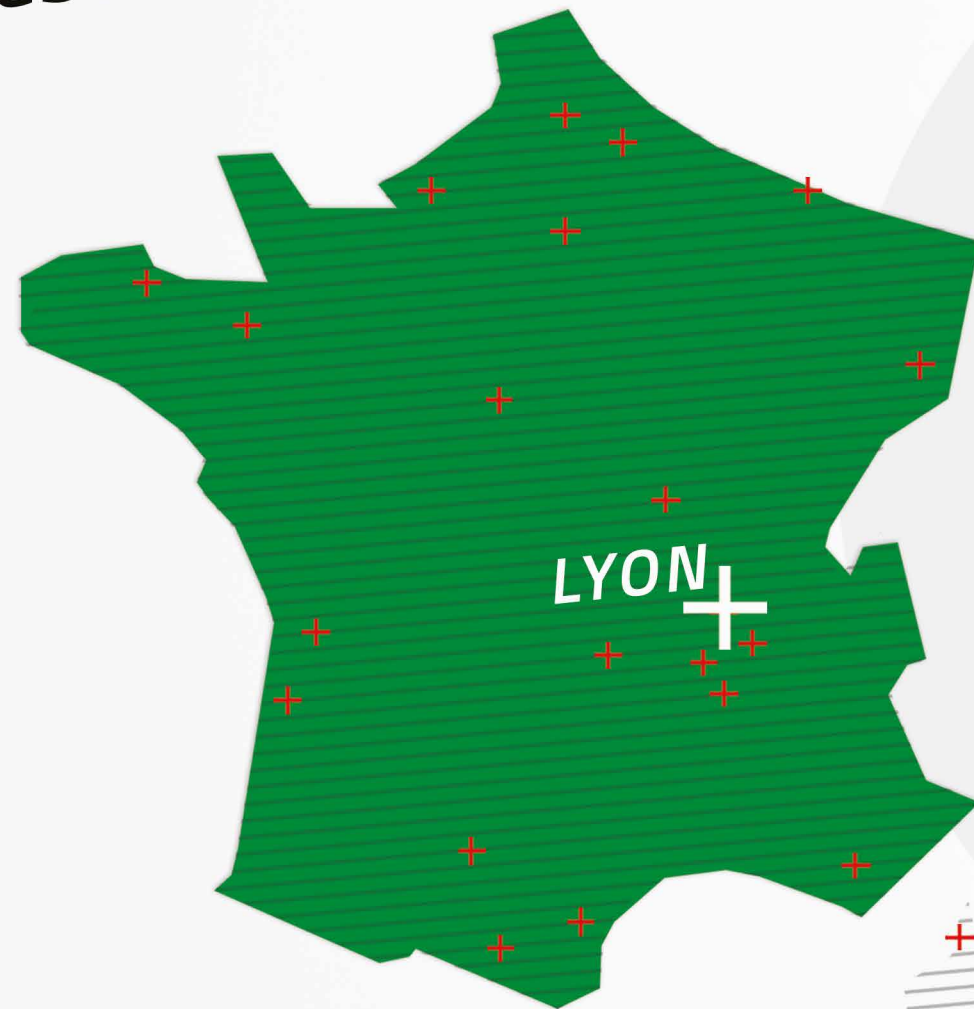

Le plus grand magasin et le meilleur service de France



Catalogue & Site de vente en ligne
+ De 4400 références en stock

WWW.ACTIONKARTING.FR

UN SERVICE COMPÉTITION POUR TOUS!



N° Indigo 0 820 825 136

0,118 € TTC / MN



CIK-FIA INTERNATIONAL PHOTO CONTEST "BEST PHOTOGRAPH OF THE YEAR"

Best photograph of the year 2007, 2008, 2011, 2012 & 2013



Join us



PHOTO AGENCY DEDICATED TO KARTING



WWW.KSP-PHOTO-AGENCY.COM